

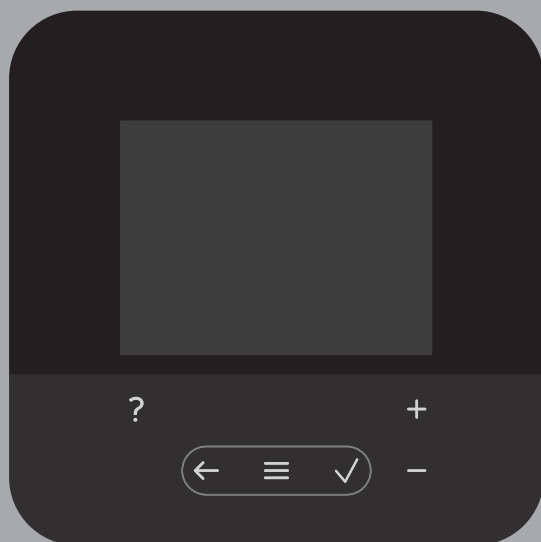

- cs** Návod k obsluze a k instalaci
- lt** Naudojimo ir montavimo instrukcija
- sk** Návod na obsluhu a inštaláciu
- en** Country specifics

MiSet
SRT 380



cs	Návod k obsluze a k instalaci	1
It	Naudojimo ir montavimo instrukcija	22
sk	Návod na obsluhu a inštaláciu	44
en	Country specifics.....	66

Návod k obsluze a k instalaci

Obsah

1	Bezpečnost	2	6	Informace o výrobku	16
1.1	Použití v souladu s určením.....	2	6.1	Dodržování a uchovávání rovněž platných podkladů	16
1.2	Všeobecné bezpečnostní pokyny	2	6.2	Platnost návodu	16
1.3	 – Bezpečnost/předpisy	3	6.3	Typový štítek	16
2	Popis výrobku	4	6.4	Sériové číslo	17
2.1	Jaké názvosloví se používá?.....	4	6.5	Označení CE	17
2.2	Co zajišťuje funkce ochrany před mrazem?.....	4	6.6	Záruka a servis	17
2.3	Co znamenají následující teploty?	4	6.7	Recyklace a likvidace	17
2.4	Co je to zóna?.....	4	6.8	Údaje o výrobku podle vyhlášky EU č. 811/2013, 812/2013	17
2.5	Co je to cirkulace?	4	6.9	Technické údaje – systémový regulátor.....	17
2.6	Co znamená časové okénko?	4		Příloha	18
2.7	Zabránění chybné funkci	5	A	Odstranění poruch, hlášení požadavku údržby	18
2.8	Nastavení topné křivky	5	A.1	Odstranění poruch	18
2.9	Displej, ovládací prvky a symboly.....	5	A.2	Hlášení o údržbě.....	19
2.10	Obslužné a zobrazovací funkce.....	7		 – Odstranění závad a poruch, hlášení požadavku údržby	19
3	 – Elektroinstalace, montáž	13	B.1	Odstranění poruch	19
3.1	Výběr vedení.....	13	B.2	Odstranění závad	20
3.2	Montáž systémového regulátoru.....	14	B.3	Hlášení o údržbě.....	20
4	 – Uvedení do provozu	16		Rejstřík	21
4.1	Předpoklady k uvedení do provozu	16			
4.2	Procházení průvodce instalací.....	16			
4.3	Pozdější změna nastavení.....	16			
5	Hlášení poruch a hlášení o údržbě	16			
5.1	Chybové hlášení	16			
5.2	Hlášení požadavku na údržbu	16			

1 Bezpečnost

1 Bezpečnost

1.1 Použití v souladu s určením

Při neodborném používání nebo použití v rozporu s určením může dojít k poškození výrobku a k jiným věcným škodám.

Výrobek je určen pro regulaci topného systému se zdroji tepla stejného výrobce s rozhraním eBUS.

Regulátor prostorové teploty reguluje v závislosti na nainstalovaném systému:

- Topení
- Ohřev teplé vody
- Cirkulace

Použití v souladu s určením zahrnuje:

- dodržování veškerých rovněž platných podkladů k výrobku a všech dalších součástí systému
- instalaci a montáž v souladu se schválením výrobků a systému

Použití v souladu s určením zahrnuje kromě toho instalaci podle kódu IP.

Tento výrobek nesmějí obsluhovat děti do 8 let a osoby s omezenými fyzickými, smyslovými či psychickými schopnostmi a dále osoby, které nemají s obsluhou takového výrobku zkušenosti, nejsou-li pod dohledem

nebo nebyly zaškoleny v bezpečné obsluze výrobku a jsou si vědomy souvisejících nebezpečí. Děti si nesmějí s výrobkem hrát. Čištění a uživatelskou údržbu nesmějí provádět děti, nejsou-li pod dohledem.

Jiné použití, než je popsáno v tomto návodu, nebo použití, které přesahuje zde popsany účel, je považováno za použití v rozporu s určením.

1.2 Všeobecné bezpečnostní pokyny

1.2.1 Nebezpečí při nedostatečné kvalifikaci

Následující práce směřují provádět pouze instalatéri, kteří mají dostatečnou kvalifikaci:

- Montáž
 - Demontáž
 - Instalace
 - Uvedení do provozu
 - Odstavení z provozu
- Postupujte podle aktuálního stavu techniky.

Práce a funkce, které smí vykonávat, resp. nastavovat výhradně instalatér, jsou ozna-

čeny symbolem .

1.2.2 Nebezpečí v důsledku chybné obsluhy

V důsledku špatné obsluhy můžete ohrozit sebe i další osoby a způsobit věcné škody.

- ▶ Tento návod a všechny platné podklady pečlivě pročtěte, zejm. kapitolu „Bezpečnost“ a výstražné pokyny.
- ▶ Jako provozovatel vykonávejte pouze takové činnosti, které výslovně uvádí tento návod a které nejsou označené

symbolem .

1.3 – Bezpečnost/předpisy

1.3.1 Riziko věcných škod v důsledku mrazu

- ▶ Neinstalujte výrobek v prostorech ohrožených mrazem.

1.3.2 Předpisy (směrnice, zákony, vyhlášky a normy)

- ▶ Dodržujte vnitrostátní předpisy, normy, směrnice, nařízení a zákony.

2 Popis výrobku

2 Popis výrobku

2.1 Jaké názvosloví se používá?

- Systémový regulátor: namísto **SRT 380**
- Dálkové ovládání: namísto **SR 92**

2.2 Co zajišťuje funkce ochrany před mrazem?

Funkce ochrany proti zamrznutí chrání topný systém a dům před škodami způsobenými mrazem.

Při venkovních teplotách,

- které jsou déle než 4 hodiny pod 4 °C, systémový regulátor zapne zdroj tepla a řídí teplotu na požadovanou teplotu v místnosti alespoň 5 °C;
- nad 4 °C systémový regulátor zdroj tepla nezapne, ale sleduje venkovní teplotu.

2.3 Co znamenají následující teploty?

Požadovaná teplota je teplota, na kterou se mají vytápnout obytné místnosti.

Snížená teplota je teplota, pod kterou nesmí klesnout teplota mimo časová okénka v obytných místnostech.

Výstupní teplota je teplota, se kterou topná voda opouští zdroj tepla.

2.4 Co je to zóna?

Budova může být rozdělena do několika oblastí, které se označují zóny. Každá zóna může mít jiný požadavek na topný systém.

Příklady rozdělení do zón:

- V domě je jednak podlahové vytápění (zóna 1) a jednak topení s plochými topnými tělesy (zóna 2).
- V domě je několik samostatných bytových jednotek. Každá bytová jednotka představuje vlastní zónu.

2.5 Co je to cirkulace?

Další vodovodní vedení je spojeno s potrubím teplé vody a tvoří okruh se zásobníkem teplé vody. Cirkulační čerpadlo zajišťuje stálý oběh teplé vody v potrubním systému tak, aby i na velmi vzdálených odběrných místech byla okamžitě k dispozici teplá voda.

2.6 Co znamená časové okénko?

Příklad topného provozu v režimu: časová regulace

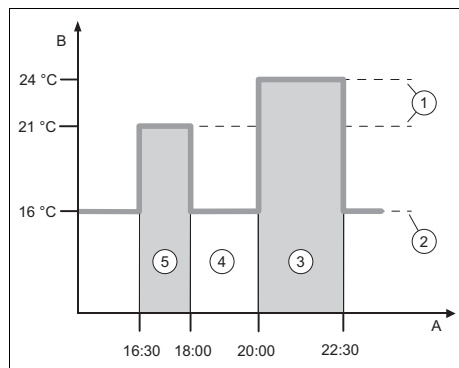

A	Čas	3	Časový interval 2
B	Teplota	2	
1	Požadovaná teplota	4	mimo časová okénka
2	teplota poklesu	5	Časový interval 1

Jeden den můžete rozdělit do několika časových okének (**3**) a (**5**). Každé časové okénko může mít vlastní dobu trvání. Časová okénka se nesmí překrývat. Každému časovému okénku můžete přiřadit jinou požadovanou teplotu (**1**).

Příklad:

16:30 až 18:00 hodin; 21 °C

20:00 až 22:30 hodin; 24 °C

Systémový regulátor řídí uvnitř časových okének teplotu v místnostech na požadovanou teplotu. V časech mimo časová okénka (**4**) systémový regulátor řídí teplotu

na nižší úroveň podle nastavené snížené teploty (2).

2.7 Zabránění chybné funkci

- Systémový regulátor nezakrývejte nábytkem, závěsy nebo jinými předměty.
- Když je systémový regulátor namontován v obytné místnosti, úplně otevřete termostatické ventily topných těles v této místnosti.

2.8 Nastavení topné křivky

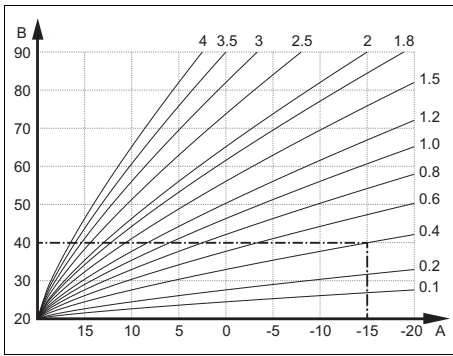

A Venkovní teplota °C B Požadovaná výstupní teplota °C

Na obrázku jsou možné topné křivky od 0.1 do 4.0 pro požadovanou teplotu místnosti 20 °C. Pokud se zvolí např. topná křivka 0.4, potom při venkovní teplotě -15 °C bude teplota na výstupu do topení řízena na 40 °C.

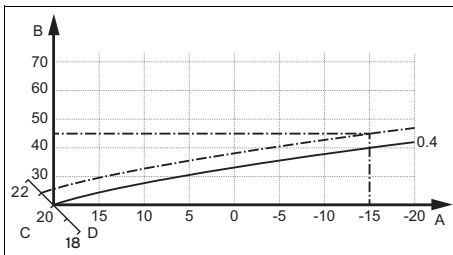

A Venkovní teplota °C C Požadovaná teplota v místnosti °C
B Požadovaná výstupní teplota °C D Osa a

Je-li zvolena topná křivka 0.4 a zadána požadovaná teplota v místnosti 21 °C, topná křivka se posune podle obrázku. Na ose skloněné pod úhlem 45° se topná křivka paralelně posune podle hodnoty požadované teploty místnosti. Při venkovní teplotě -15 °C zajistí regulace výstupní teplotu 45 °C.

2.9 Displej, ovládací prvky a symboly

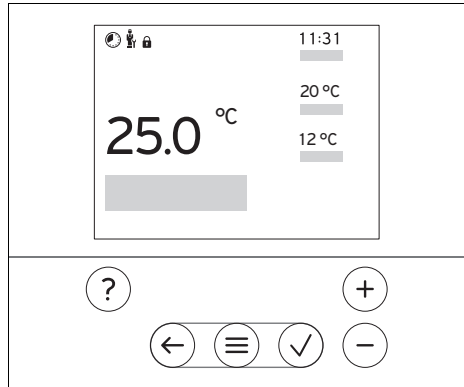

2.9.1 Ovládací prvky

- ≡ - Zobrazení menu
- ← - Zpět na hlavní menu
- ✓ - Potvrzení volby/změny
- - Uložení nastavených hodnot
- ← - O úroveň zpět
- ↵ - Zrušení zadání
- + - Navigace strukturou menu
- - Snížení nebo zvýšení nastavené hodnoty
- 0-9 A-Z - Navigace k jednotlivým číslicím/písmenům
- ? - Vyvolání nápovědy
- 🕒 - Vyvolání asistenta pro časové programy

Aktivní ovládací prvky svítí červeně.

1× stisk ≡: Přepnete na základní zobrazení.

2× stisk ≡: Přepnete do menu.

2 Popis výrobku

2.9.2 Symboly



Časově řízené topení aktivní



Zámek klávesnice aktivní



Údržba je aktuální



Porucha v topném systému



Kontaktovat instalatéra

2.10 Obslužné a zobrazovací funkce



Pokyn

Funkce popsané v této kapitole nejsou k dispozici pro všechny konfigurace systému.

Pro vyvolání menu stiskněte 2x

2.10.1 Položka menu REGULACE

MENU → REGULACE	
→ Zóna	
→ Název zóny	Změna názvu zóna 1 nastaveného z výroby
→ Režim:	→ ruční → Požadovaná teplota: °C
	Nepřerušené udržování požadované teploty
	→ Čas. řízení → Týdenní plánování
	→ Snížená teplota: °C
	Týdenní plánování: lze nastavit až 12 časových okének a požadovaných teplot na den Instalatér nastaví chování topného systému mimo časová okénka ve funkci Režim poklesu: V Režim poklesu: znamená: – Eco: Topení je mimo časová okénka vypnuté. Ochrana proti zamrznutí je aktivována. – Normální: Mimo časová okénka platí snížená teplota. Požadovaná teplota: °C: platí uvnitř časových okének
	→ Vyp Topení je vypnuté, teplá voda je nadále k dispozici, ochrana před mrazem je aktivována
→ Nepřítomnost	→ Všechny: platí pro všechny zóny v zadaném časovém období
	→ Zóna: platí pro vybranou zónu v zadaném časovém období
	Topný režim a ohřev teplé vody jsou vypnuté, ochrana proti mrazu je aktivována
→ Teplá voda	
→ Režim:	→ ruční → Teplota teplé vody
	Nepřerušené udržování teploty teplé vody
	→ Čas. řízení → Týdenní plánování teplá voda
	→ Teplota teplé vody: °C
	→ Týdenní plánování cirkulace

2 Popis výrobku

MENU → REGULACE	
→ Režim:	<p>Týdenní plánování teplá voda: lze nastavit až tři časová okénka na den</p> <p>Teplota teplé vody: °C: platí uvnitř časových okének</p> <p>Mimo časová okénka je ohřev teplé vody vypnutý</p> <p>Týdenní plánování cirkulace: lze nastavit až tři časová okénka na den</p> <p>Uvnitř časových okének cirkulační čerpadlo čerpá teplou vodu k odběrným místům</p> <p>Mimo časová okénka je cirkulační čerpadlo vypnuté</p> <p>→ Vyp</p> <p>Ohřev teplé vody je vypnutý</p>
→ Teplá voda rychle	Jednorázový ohřev vody v zásobníku
→ Nárazové větrání	Topný režim je 30 minut vypnutý.
→ Pomocník časového nastavení	<p>Programování požadované teploty pro pondělí – pátek a sobota – neděle; programování platí pro časově řízené funkce Topení, Teplá voda a Cirkulace.</p> <p>Přepíše týdenní plán pro funkce Topení, Teplá voda a Cirkulace.</p>
→ Zařízení vyp	Systém je vypnutý. Ochrana před mrazem zůstává aktivovaná.

2.10.2 Položka menu INFORMACE

MENU → INFORMACE	
→ Aktuální teploty	
→ Zóna	
→ Teplota teplé vody	
→ Tlak vody: bar	
→ Stav hořáku:	
→ Ovládací prvky	Vysvětlení ovládacích prvků
→ Představení menu	Vysvětlení struktury menu
→ Kontakt instalatér	
→ Sériové číslo	

2.10.3 Položka menu NASTAVENÍ

MENU → NASTAVENÍ	
 → Úroveň pro instalatéry	
→ Zadání přístupového kódu	Přístup k úrovni pro instalatéry, nastavení z výroby: 00
→ Kontakt instalatér	Zadání kontaktních údajů
→ Datum údržby:	Zadání časově nejbližšího následujícího data údržby připojené komponenty, např. zdroje tepla
→ Historie poruch	Chyby jsou zobrazeny seřazené podle času
→ Konfigurace systému	Funkce (→ položka menu Konfigurace systému)

MENU → NASTAVENÍ	
→ Vysoušení potěru	Aktivace funkce Profil vysoušení potěru pro čerstvě položenou podlahu v souladu se stavebními předpisy. Systémový regulátor řídí výstupní teplotu nezávisle na venkovní teplotě. Nastavení vysušování podlahy (→ položka menu Konfigurace systému)
→ Změnit kód	
→ Jazyk, čas, displej	
→ Jazyk:	
→ Datum:	Po vypnutí proudu zůstává datum zachováno ještě po dobu cca 30 minut.
→ Čas:	Po vypnutí proudu zůstává čas zachován ještě po dobu cca 30 minut.
→ Jas displeje:	
→ Letní čas:	→ Automatický
	→ ruční
Změna probíhá:	
<ul style="list-style-type: none"> – poslední víkend v březnu ve 2:00 hodiny (letní čas) – poslední víkend v říjnu ve 3:00 hodiny (zimní čas) 	
→ Hodnota korekce	
→ Teplota v místnosti: K	Vyrovňování teplotní difference mezi měřenou hodnotou v systémovém regulátoru a hodnotou referenčního teploměru v obytné místnosti.
→ Venkovní teplota: K	Vyrovňování teplotní difference mezi měřenou hodnotou ve venkovním čidle a hodnotou referenčního teploměru v obytné místnosti.
→ Nastavení z výroby	Systémový regulátor nastaví všechna nastavení zpět na nastavení z výroby a vyvolá asistenta pro instalaci. Asistenta pro instalaci smí používat pouze instalatér.



2.10.4 Položka menu Konfigurace systému

MENU → NASTAVENÍ → Úroveň pro instalatéry → Konfigurace systému		
→ Zařízení		
→ Tlak vody: bar		
→ Komponenty eBUS	Seznam komponentů sběrnice eBUS a jejich verze softwaru	
→ Adaptivní top. křivka:	Automatické jemné seřízení topné křivky. Předpoklad: <ul style="list-style-type: none"> – Vhodná topná křivka pro budovu se nastavuje ve funkci Topná křivka: – Systémovému regulátoru, resp. dálkovému ovládání je přiřazena správná zóna ve funkci Přiřazení zóny: – Ve funkci Připojení tepl. místn.: je zvolena možnost Rozšířeno. 	
→ Regulace:	Říz. pr. tepl.	Regulace se provádí pomocí prostorové teploty.
	Ríz.pov.pod.	Regulace se provádí pomocí venkovní teploty, jakmile je připojeno venkovní čidlo.
→ Zdroj tepla 1		

2 Popis výrobku

MENU → NASTAVENÍ → Úroveň pro instalatéry → Konfigurace systému		
→ Stav:		
→ Aktuální výstupní teplota: °C		
→ Okruh 1		
→ Stav:		
→ Požadovaná výstupní teplota: °C		
→ Vypínací mez AT: °C	Zadání horní meze venkovní teploty. Pokud venkovní teplota stoupne nad nastavenou hodnotu, systémový regulátor deaktivuje topný provoz.	
→ Topná křivka:	Topná křivka (→ kapitola Popis výrobku) představuje závislost výstupní teploty na venkovní teplotě pro účely požadované teploty (požadovaná teplota v místnosti).	
→ Min. požad. výstupní teplota: °C	Zadání spodní meze požadované výstupní teploty. Systémový regulátor porovnává nastavenou hodnotu s vypočítanou požadovanou výstupní teplotou a reguluje na vyšší z obou hodnot.	
→ Max. požad. výstupní teplota: °C	Zadání horní meze požadované výstupní teploty. Systémový regulátor porovnává nastavenou hodnotu s vypočítanou požadovanou výstupní teplotou a reguluje na nižší z obou hodnot.	
→ Režim poklesu:		
	→ Eco	<p>Funkce topení je vypnutá a funkce ochrany před mrazem je aktivována.</p> <p>Při venkovních teplotách, které déle než 4 hodiny leží pod 4 °C, systémový regulátor zapne zdroj tepla a řídí teplotu na Snížená teplota: °C. Při venkovní teplotě nad 4 °C systémový regulátor vypne zdroj tepla. Sledování venkovní teploty zůstane aktivní.</p> <p>Chování topného okruhu mimo časová okénka. Předpoklad:</p> <ul style="list-style-type: none"> – Ve funkci Topení → Režim: je aktivována možnost Čas. řízené. – Ve funkci Připojení tepl. místn.: je aktivována možnost Aktivní nebo Neaktivní. <p>Když je ve funkci Připojení tepl. místn.: aktivována možnost Rozšířeno, systémový regulátor řídí teplotu nezávisle na venkovní teplotě na požadovanou teplotu v místnosti 5 °C.</p>
	→ Normální	<p>Funkce topení je zapnutá. Systémový regulátor řídí teplotu na Snížená teplota: °C.</p> <p>Předpoklad: Ve funkci Topení → Režim: je aktivována možnost Čas. řízené.</p>
Chování lze nastavit samostatně pro každý topný okruh.		
→ Připojení tepl. místn.:		
	→ Neaktivní	
	→ Aktivní	Přizpůsobení výstupní teploty v závislosti na aktuální teplotě v místnosti.

MENU → NASTAVENÍ → Úroveň pro instalatéry → Konfigurace systému		
	→ Rozšířeno	<p>Přizpůsobení výstupní teploty v závislosti na aktuální teplotě v místnosti. Systémový regulátor navíc aktivuje/deaktivuje danou zónu.</p> <ul style="list-style-type: none"> – Zóna se deaktivuje: aktuální teplota v místnosti > nastavená teplota v místnosti +2/16 K – Zóna se aktivuje: aktuální teplota v místnosti < nastavená teplota v místnosti -3/16 K
<p>Vestavěný teplotní senzor měření aktuální teplotu v místnosti. Systémový regulátor vypočítá novou požadovanou teplotu v místnosti, která bude převzata k přizpůsobení výstupní teploty.</p> <ul style="list-style-type: none"> – Rozdíl = nastavená požadovaná teplota v místnosti – aktuální teplota v místnosti – Nová požadovaná teplota v místnosti = nastavená požadovaná teplota v místnosti + rozdíl <p>Předpoklad: Systémový regulátor, resp. dálkové ovládání je ve funkci Přiřazení zóny: přiřazeno zóně, ve které systémový regulátor, resp. dálkové ovládání jsou nainstalovány.</p> <p>Funkce Připojení tepl. místn.: nemá žádný účinek, pokud je ve funkci Přiřazení zóny: aktivována možnost Žádné přiřaz.</p>		
→ Druh regulace:	2bod.	Odpovídá regulaci typu Zapnuto/vypnuto
	Analog.	Odpovídá modulační regulaci
→ Zóna		
→ Zóna aktivována:	Deaktivace nepotřebné zóny. Všechny přítomné zóny jsou zobrazeny na displeji.	
→ Přiřazení zóny:	Přidělení systémového regulátoru, resp. dálkového ovládání vybrané zóně. Systémový regulátor, resp. dálkové ovládání musí být nainstalovány ve zvolené zóně. Regulace navíc využívá prostorový termostat přiřazeného zařízení. Dálkové ovládání používá všechny hodnoty přiřazené zóny. Nepřiřadíte-li systémovému regulátoru, resp. dálkovému ovládání žádnou zónu, je funkce Připojení tepl. místn. : neúčinná.	
→ Stav zónový ventil:		
→ Teplá voda		
→ Zásobník:	V případě přítomnosti zásobníku teplé vody musí být zvoleno nastavení Aktivní .	
→ Požadovaná výstupní teplota: °C		
→ Cirkulační čerpadlo:		
→ Term. dezinfekce den:	Stanovení, které dny se má provádět termická dezinfekce. V těchto dnech se teplota vody zvýší přes 60 °C. Cirkulační čerpadlo se vypne. Funkce se ukončí nejpozději po 120 minutách. Při aktivované funkci Nepřítomnost se termická dezinfekce neprovádí. Jakmile bude funkce Nepřítomnost dokončena, provede se termická dezinfekce.	
→ Term. dezinfekce čas:	Stanovení, v kterou denní dobu se má provádět termická dezinfekce.	
→ Hystereze nabíjení zásobníku: K	Nabíjení zásobníku se zahájí, jakmile teplota vody v zásobníku < požadovaná teplota – hodnota hystereze.	
→ Korekce nabíjení zásobníku: K	Požadovaná teplota + offset = výstupní teplota pro zásobník teplé vody.	

2 Popis výrobku

MENU → NASTAVENÍ → Úroveň pro instalatéry → Konfigurace systému	
→ Max. doba nabíjení:	Nastavení maximální doby, po kterou se zásobník teplé vody bez přerušení nabíjí. Pokud je dosaženo maximální doby nebo požadované teploty, systémový regulátor uvolní funkci vytápění. Nastavení Vyp znamená: bez omezení doby nabíjení zásobníku.
→ Prodl. nabíjení zásobníku: min	Nastavení časového období, během kterého je nabíjení zásobníku blokováno po uplynutí max. doby nabíjení zásobníku. Během blokové doby systémový regulátor uvolní funkci vytápění.
→ Paralel. nabíjení zásobníku:	Během nabíjení zásobníku teplé vody se ohřívá paralelně směšovací okruh. Nesměšovaný okruh je při nabíjení zásobníku stále vypnutý.
→ Profil vysoušení potěru	Nastavení požadované výstupní teploty na den v souladu se stavebními předpisy



3 – Elektroinstalace, montáž

Elektroinstalaci smí provádět pouze specializovaný elektrikář.

Topný systém se musí odstavit z provozu, než se na něm začnou vykonávat jakékoli práce.

3.1 Výběr vedení

- ▶ Pro vedení síťového napětí nepoužívejte pružná vedení.
- ▶ Pro vedení síťového napětí používejte izolovaná vedení (např. NYM 3x1,5).

Průřez vedení

Vedení eBUS (nízké napětí)	$\geq 0,75 \text{ mm}^2$
Vedení čidel (nízké napětí)	$\geq 0,75 \text{ mm}^2$

Délka vedení

Vedení čidel	$\leq 50 \text{ m}$
Vedení sběrnice	$\leq 125 \text{ m}$

3 – Elektroinstalace, montáž

3.2 Montáž systémového regulátoru

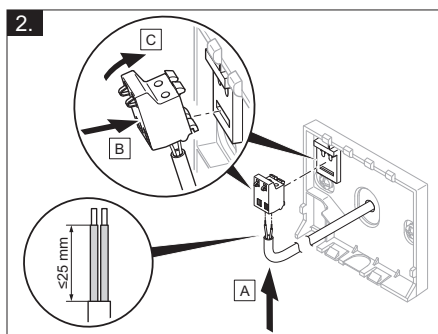
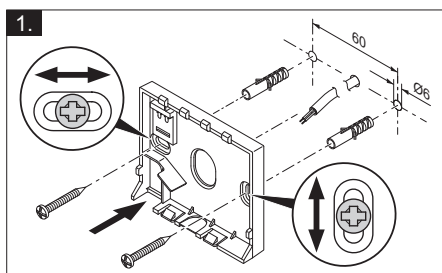
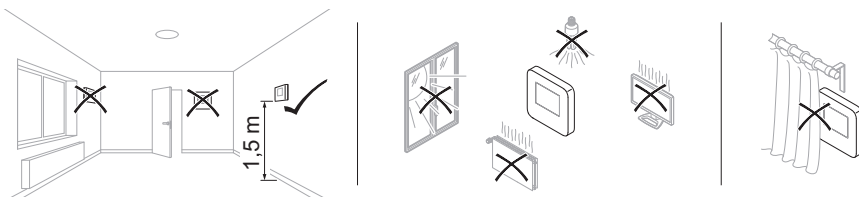
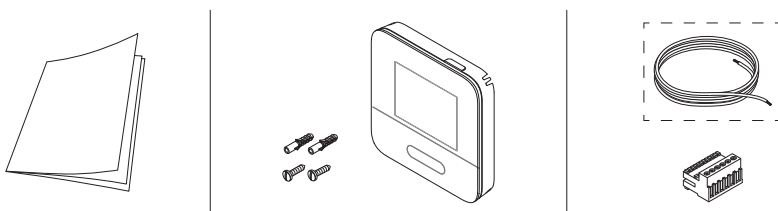

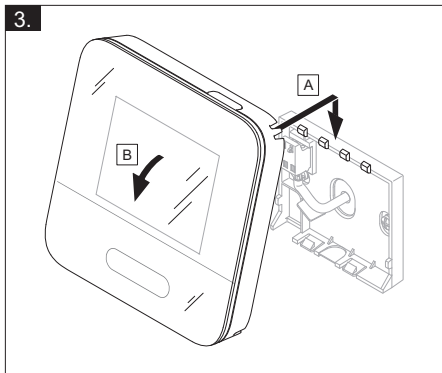

4 – Uvedení do provozu

4 – Uvedení do provozu

4.1 Předpoklady k uvedení do provozu

- Montáž a elektroinstalace systémového regulátoru a příp. venkovního čidla jsou ukončeny.
- Uvedení všech systémových komponent do provozu (kromě systémového regulátoru) je ukončeno.

4.2 Procházení průvodce instalací

Do průvodce instalací se dostanete prostřednictvím **Jazyk**:

Průvodce instalací systémového regulátoru vás provede seznamem funkcí. U každé funkce zvolíte hodnotu nastavení, která odpovídá instalovanému topnému systému.

4.2.1 Ukončení průvodce instalací

Po ukončení průvodce instalací se na displeji objeví: **Zvolte další krok**.

Konfigurace systému: Průvodce instalací přejde do konfigurace systému na úrovni pro instalátéry, ve které můžete topný systém dále optimalizovat.

Spuštění systému: Průvodce instalací přejde do základního zobrazení a topný systém pracuje s nastavenými hodnotami.

4.3 Pozdější změna nastavení

Veškerá nastavení, která byla provedena prostřednictvím průvodce instalací, můžete později změnit na úrovni ovládání provozovatele nebo na úrovni pro instalátéry.

5 Hlášení poruch a hlášení o údržbě

5.1 Chybové hlášení

Na displeji se objeví  s textem hlášení o poruše.

Hlášení o poruše naleznete pod položkou: **MENU** → **NASTAVENÍ** → **Úroveň pro instalátéry** → **Historie poruch**

Odstranění poruchy (→ příloha)

5.2 Hlášení požadavku na údržbu

Na displeji se objeví  s textem hlášení požadavku údržby.

Hlášení požadavku údržby (→ příloha)

6 Informace o výrobku

6.1 Dodržování a uchování rovněž platných podkladů

- ▶ Dodržujte veškeré vám určené návody, které jsou přiloženy ke konstrukčním skupinám systému.
- ▶ Tento návod a veškeré rovněž platné podklady uchovejte jakožto provozovatel pro další použití.

6.2 Platnost návodu

Tento návod k obsluze platí výhradně pro:

- 0020261000

6.3 Typový štítek

Typový štítek se nachází na zadní straně výrobku.

Údaj na typovém štítku	Význam
Sériové číslo	k identifikaci, 7. až 16. číslice = číslo výrobku
MiSet	Označení výrobku
V	Dimenzované napětí

Údaj na typovém štítku	Význam
W	Dimenzovaný proud
	Přečtěte si návod

6.4 Sériové číslo

Sériové číslo můžete zobrazit pod položkou **MENU** → **INFORMACE** → **Sériové číslo**. Desetimístné číslo zboží je uvedeno ve druhém řádku.

6.5 Označení CE



Označením CE se dokládá, že výrobky podle prohlášení o shodě splňují základní požadavky příslušných směrnic.

Prohlášení o shodě je k nahlédnutí u výrobce.

6.6 Záruka a servis

6.6.1 Záruka

Informace o záruce výrobce najdete v příloze Country specifics.

6.6.2 Servis

Kontaktní údaje našeho servisu jsou uvedeny na zadní straně nebo na našich webových stránkách.

6.7 Recyklace a likvidace

- ▶ Likvidaci obalu přenechejte autorizovanému instalatérovi, který výrobek instaloval.



■ Je-li výrobek označen touto značkou:

- ▶ V tomto případě nelikvidujte výrobek v domovním odpadu.
- ▶ Místo toho odevzdejte výrobek do sběrného místa pro stará elektrická nebo elektronická zařízení.



----- **Balení** -----

- ▶ Obal odborně zlikvidujte.
- ▶ Dodržujte všechny příslušné předpisy.

6.8 Údaje o výrobku podle vyhlášky EU č. 811/2013, 812/2013

Účinnost prostorového vytápění v závislosti na ročním období zahrnuje u zařízeních s integrovanými ekvitermními regulátory včetně aktivovatelné funkce prostorového termostatu vždy také opravný faktor pro technologii regulátorů VI. třídy. Při aktivaci této funkce je možná odchylka účinnosti prostorového vytápění v závislosti na ročním období.

Třída regulátoru teploty	VI
Příspěvek k energetické účinnosti prostorového vytápění v závislosti na ročním období η_s	4,0 %







6.9 Technické údaje – systémový regulátor

Dimenzované napětí	9–24 V ---
Jmenovité rázové napětí	330 V
Stupeň znečištění	2
Dimenzovaný proud	< 50 mA
Průřez připojovacích vedení	0,75 ... 1,5 mm ²
Krytí	IP 20
Třída ochrany	III
Teplota pro zkoušku kuličkou	75 °C
Max. přípustná okolní teplota	0 ... 60 °C
akt. vlhkost vzduchu v místnosti	35 ... 95 %
Funkce	Typ 1
Výška	122 mm
Šířka	122 mm
Hloubka	26 mm

Příloha

A Odstranění poruch, hlášení požadavku údržby

A.1 Odstranění poruch

Závada	Možná příčina	Opatření
Displej je temný	Chyba softwaru	<ol style="list-style-type: none"> 1. Stiskněte tlačítko vpravo nahoře na systémovém regulátoru a držte je stisknuté déle než 5 sekund, abyste vynutili restartování zařízení. 2. Síťový spínač na všech zdrojích tepla vypněte cca na 1 minutu a poté opět zapněte. 3. Pokud hlášení o poruše zůstává i nadále, kontaktujte instalátéra.
Nejsou možné žádné změny v zobrazení pomocí ovládacích prvků	Chyba softwaru	<ol style="list-style-type: none"> 1. Stiskněte tlačítko vpravo nahoře na systémovém regulátoru a držte je stisknuté déle než 5 sekund, abyste vynutili restartování zařízení. 2. Síťový spínač na všech zdrojích tepla vypněte cca na 1 minutu a poté opět zapněte. 3. Pokud hlášení o poruše zůstává i nadále, kontaktujte instalátéra.
Displej: Zámek klávesnice aktivován , není možná změna nastavení a hodnot	Zámek klávesnice je aktivní	<ul style="list-style-type: none"> ▶ Stiskněte tlačítko vpravo nahoře na systémovém regulátoru na cca 1 sekundu, abyste deaktivovali zámek klávesnice.
Displej: F. Porucha kotle , na displeji se zobrazí konkrétní poruchový kód, např. F.33 s konkrétním kotlem k vytápění	Porucha kotle k vytápění	<ol style="list-style-type: none"> 1. Zrušte poruchu v kotli k vytápění tím, že nejprve stisknete Resetovat a následně Ano. 2. Pokud hlášení o poruše zůstává i nadále, kontaktujte instalátéra.
Displej: Nerozumíte nastavenému jazyku	Nastaven nesprávný jazyk	<ol style="list-style-type: none"> 1. Stiskněte 2x . 2. Vyberte poslední položku menu ( NASTAVENÍ) a potvrďte pomocí . 3. Vyberte pod položkou  NASTAVENÍ druhou položku menu a potvrďte pomocí . 4. Vyberte jazyk, kterému rozumíte, a potvrďte pomocí .

A.2 Hlášení o údržbě

#	Hlášení	Popis	Údržbářské práce	Interval	
1	Nedostatek vody: Postupujte podle pokynů na zdroji tepla.	V topném systému je příliš nízký tlak vody.	Doplňování vody je uvedeno v návodu k obsluze příslušného zdroje tepla	Viz návod k obsluze zdroje tepla	

B – Odstranění závad a poruch, hlášení požadavku údržby

B.1 Odstranění poruch

Závada	Možná příčina	Opatření
Displej je temný	Chyba softwaru	<ol style="list-style-type: none"> 1. Stiskněte tlačítko vpravo nahoře na systémovém regulátoru a držte je stisknuté déle než 5 sekund, abyste vynutili restartování zařízení. 2. Vypněte a znovu zapněte síťový spínač na zdroji tepla, který nabíjí systémový regulátor.
	žádné napájení na zdroji tepla	► Obnovte napájení zdroje tepla, které napájí systémový regulátor.
	Výrobek je vadný	► Vyměňte výrobek.
Nejsou možné žádné změny v zobrazení pomocí ovládacích prvků	Chyba softwaru	► Vypněte a znovu zapněte síťový spínač na zdroji tepla, který nabíjí systémový regulátor.
	Výrobek je vadný	► Vyměňte výrobek.
Kotel při dosažení pokojové teploty dále topí	špatná hodnota ve funkci Připojení tepl. místn.: nebo Přiřazení zóny:	<ol style="list-style-type: none"> 1. Nastavte ve funkci Připojení tepl. místn.: hodnotu Aktivní nebo Rozšířeno. 2. Zóně, ve které je instalován systémový regulátor, přiřadte ve funkci Přiřazení zóny: adresu systémového regulátoru.
Topný systém zůstává v režimu ohřevu teplé vody	Kotel není schopen dosáhnout max. požadované výstupní teploty	► Nastavte ve funkci Max. požad. výstupní teplota: °C nižší hodnotu.
Není možná změna na úrovni pro instalatéry	Kód pro úroveň pro instalatéry neznámý	► Vraťte systémový regulátor zpět na nastavení z výroby. Dojde ke ztrátě všech nastavených hodnot.

B.2 Odstranění závad

Hlášení	Možná příčina	Opatření
Signál venkovní čidlo neplatný	Vadné venkovní čidlo	► Vyměňte venkovní čidlo.
Komunikace zdroj tepla 1 přerušena	Kabel vadný	► Vyměňte kabel.
	Konektorový spoj není správný	► Zkontrolujte konektorový spoj.
Dálkové ovládání 1 chybí	Chybějící dálkové ovládání	► Připojte dálkové ovládání.
Signál prostor. termostatu regulátoru neplatný	Vadný prostorový termostat	► Vyměňte regulátor.
Signál prostor. termostatu dálkového ovládání 1 neplatný	Vadný prostorový termostat	► Vyměňte dálkové ovládání.
Přiřazení dálkové ovládání 1 chybí	Přiřazení dálkového ovládání 1 k zóně chybí.	► Přiřadte dálkovému ovládání ve funkci Přiřazení zóny : správnou adresu.
Aktivace jedné zóny chybí	Používaná zóna ještě není aktivovaná.	► Vyberte ve funkci Zóna aktivována : hodnotu Ano .

B.3 Hlášení o údržbě

#	Hlášení	Popis	Údržbářské práce	Interval	
1	Zdroj tepla 1 vyžaduje údržbu	Na zdroji tepla mají být provedeny údržbářské práce.	Údržbářské práce jsou uvedeny v návodu k obsluze a instalaci příslušného zdroje tepla	Viz návod k obsluze nebo instalaci zdroje tepla	
2	Nedostatek vody: Postupujte podle pokynů na zdroji tepla.	V topném systému je příliš nízký tlak vody.	Nedostatek vody: Postupujte podle údajů ve zdroji tepla.	Viz návod k obsluze nebo instalaci zdroje tepla	
3	Údržba Obratťe se na:	Datum, kdy má být provedena údržba topného systému.	Proveďte požadovanou údržbu	Zadané datum v regulátoru	

Rejstřík

Č

Číslo výrobku..... 17

D

Displej..... 5

Dokumentace 16

I

Instalatér..... 2

K

Kvalifikace 2

L

Likvidace 17

M

Mráz 3

N

Nastavení topné křivky 5

O

Ovládací a zobrazovací funkce 7

Ovládací prvky..... 5

Označení CE 17

P

Použití v souladu s určením 2

Procházení průvodce instalací 16

Předpisy 3

Předpoklady k uvedení topného systému
do provozu..... 16

Předpoklady, uvedení do provozu..... 16

R

Recyklace..... 17

S

sériové číslo 17

Ú

Údržba 16

V

Vedení, maximální délka 13

Vedení, minimální průřez 13

Vedení, výběr 13

Z

Zabránění chybné funkci 5

Závada 16

Zobrazení čísla výrobku 17

Zobrazení sériového čísla 17

Naudojimo ir montavimo instrukcija

Turiny

1 Sauga	23	5 Klaidų ir techninės priežiūros pranešimai	37
1.1 Naudojimas pagal paskirtį.....	23	5.1 Klaidos pranešimas	37
1.2 Bendrosios saugos nuorodos	23	5.2 Techninės priežiūros pranešimas	37
1.3  -- Sauga / taisyklės.....	24	6 Informacija apie gaminį	37
2 Gaminio aprašymas	25	6.1 Kitų galiojančių dokumentų laikymasis ir saugojimas	37
2.1 Kokia nomenklatūra naudojama?	25	6.2 Instrukcijos galiojimas.....	37
2.2 Kokia apsaugos nuo užšalimo funkcijos paskirtis?.....	25	6.3 Specifikacijų lentelė	37
2.3 Ką reiškia tolesnės temperatūros?.....	25	6.4 Serijos numeris	38
2.4 Kas tai yra zona?	25	6.5 CE ženklas.....	38
2.5 Kas yra cirkuliacija?	25	6.6 Garantija ir klientų aptarnavimas	38
2.6 Ką reiškia laiko langas?	25	6.7 Perdirbimas ir šalinimas.....	38
2.7 Venkite netinkamo funkcijų veikimo.....	26	6.8 Gaminio duomenys pagal ES reglamentą Nr. 811/2013, 812/2013.....	38
2.8 Šildymo kreivės nustatymas	26	6.9 Sistemos reguliatoriaus techniniai duomenys	38
2.9 Ekranas, valdymo elementai ir simboliai	26	Priedas	40
2.10 Valdymo ir indikacijos funkcijos	28	A Sutrikimų šalinimas, techninės priežiūros pranešimas	40
3  -- Elektros instaliacija, montavimas	34	A.1 Sutrikimų šalinimas.....	40
3.1 Linijų parinkimas	34	A.2 Techninės priežiūros pranešimai	41
3.2 Sistemos reguliatoriaus montavimas	35	B  -- Sutrikimų, klaidų šalinimas, techninės priežiūros pranešimas	41
4  -- Eksploatacijos pradžia	37	B.1 Sutrikimų šalinimas.....	41
4.1 Reikalavimai eksploatacijos pradžiai	37	B.2 Klaidų šalinimas.....	42
4.2 Diegimo vedlio įvykdymas	37	B.3 Techninės priežiūros pranešimai	42
4.3 Vėlesnis nustatymų pakeitimas.....	37	Dalykinė rodyklė	43

1 Sauga

1.1 Naudojimas pagal paskirtį

Naudojant netinkamai arba ne pagal paskirtį, gali būti padaryta žala gaminiui ir kitam turtui.

Gaminys numatytas to paties gamintojo šildymo sistemai su šilumos generatoriais reguliuoti, naudojant „eBUS“ sąsają.

Patalpos reguliatorius reguliuoja, atsižvelgdamas į įrengtą sistemą:

- Šildymas
- Karšto vandens ruošimas
- Cirkuliacija

Naudojimas pagal paskirtį apima:

- kartu galiojančių gaminio ir visų kitų įrenginio komponentų dokumentų laikymąsi
- įrengimą ir montavimą pagal gaminio ir sistemos patvirtinimą

Naudojimui pagal paskirtį priskiriamas ir montavimas pagal IP kodą.

Draudžiama šį prietaisą valdyti 8 metų neturintiems vaikams, asmenims su ribotais fiziniais, sensoriniais ar protiniais gebėjimais ir asmenims, neturintiems atitinkamos patirties ar žinių, nebent jie yra prižiūrimi arba jiems buvo suteikta informacijos, kaip tinkamai valdyti prie-

taisą ir gali atpažinti kylančius pavojus. Draudžiama vaikams žaisti su gaminiu. Negalima palikti vaikų be priežiūros, jei jiems buvo pavesta atlikti valymo ir naudotojo atliekamus techninės priežiūros darbus.

Kitoks nei pateikiamoje instrukcijoje aprašytas naudojimas arba jo ribas peržengiantis naudojimas yra laikomas naudojimu ne pagal paskirtį.

1.2 Bendrosios saugos nuorodos

1.2.1 Pavojus dėl nepakankamos kvalifikacijos

Šiuos darbus leidžiama atlikti tik šildymo sistemų specialistui, turinčiam pakankamą kvalifikaciją:

- Montavimas
- Išmontavimas
- Įrengimas
- Eksploatacijos pradžia
- Eksploatacijos sustabdymas
- ▶ Atsižvelkite į esamą technikos lygį.

Darbai ir funkcijos, kuriuos gali atlikti arba nustatyti šildymo sistemų specialistas, pažymėti

simboliu .

1 Sauga

1.2.2 Pavojus dėl netinkamo valdymo

Netinkamai atlikdami valdymo darbus galite sukelti grėsmę sau ir kitiems bei padaryti materialinės žalos.

- ▶ Atidžiai perskaitykite pateiktą instrukciją ir kartu naudojamus dokumentus, o svarbiausia skyrių „Sauga“ ir įspėjamąsias nuorodas.
- ▶ Jūs kaip eksploatuotojas atlikite tik tuos darbus, į kuriuos nukreipiama šioje instrukcijoje ir kurie nepažymėti simboliu



1.3 -- Sauga / taisyklės

1.3.1 Šaltis gali padaryti žalos.

- ▶ Nemontuokite produkto patalpose, kuriose gali būti didelis šaltis.

1.3.2 Reglamentai (direktyvos, įstatymai, standartai)

- ▶ Laikykitės šalyje galiojančių teisės aktų, standartų, direktyvų, reglamentų ir įstatymų.

2 Gaminio aprašymas

2.1 Kokia nomenklatūra naudojama?

- Sistemos reguliatorius: vietoj **SRT 380**
- Nuotolinis valdymas: vietoj **SR 92**

2.2 Kokia apsaugos nuo užšalimo funkcijos paskirtis?

Apsaugos nuo užšalimo funkcija saugo šildymo sistemą ir butą nuo žalos, kurios gali padaryti šaltis.

Esant išorės temperatūrai,

- kuri ilgiau nei 4 valandas nesiekia 4 °C, sistemos reguliatorius įjungia šilumos generatorių ir patalpos nustatytą temperatūrą padidina mažiausiai iki 5 °C.
- kuri yra aukštesnė nei 4 °C, sistemos reguliatorius šilumos generatoriaus neįjungia tačiau kontroliuoja išorės temperatūrą.

2.3 Ką reiškia tolesnės temperatūros?

Norima temperatūra – tai temperatūra, iki kurios turi įkaisti gyvenamosios patalpos.

Pažeminta temperatūra – tai temperatūra, kurios negalima nepasiekti gyvenamosiose patalpose už laiko langų ribų.

Tiekiamojo srauto temperatūra – tai temperatūra, kurios karštas vanduo išteka iš šilumos generatoriaus.

2.4 Kas tai yra zona?

Pastatą galima padalinti į kelias sritis, kurios vadinamos zonomis. Kiekviena zona gali turėti kitokį reikalavimą šildymo sistemai.

Padalijimo į zonas pavyzdžiai:

- Name yra grindinis šildymas (1 zona) ir radiatorinis šildymas (2 zona).
- Name yra keli atskiri gyvenamieji blokai. Kiekvienas gyvenamasis blokas gauna atskirą zoną.

2.5 Kas yra cirkuliacija?

Papildoma vandens linija sujungiama su karšto vandens linija ir su karšto vandens rezervuaru sudaro kontūrą. Cirkuliacinis siurblys užtikrina nuolatinę karšto vandens cirkuliaciją vamzdinių sistemoje, kad net ir esant toli nutolusioms ėmimo vietoms iš karto būtų karšto vandens.

2.6 Ką reiškia laiko langas?

Šildymo režimo pavyzdys režimu: „Valdoma pagal laiką“

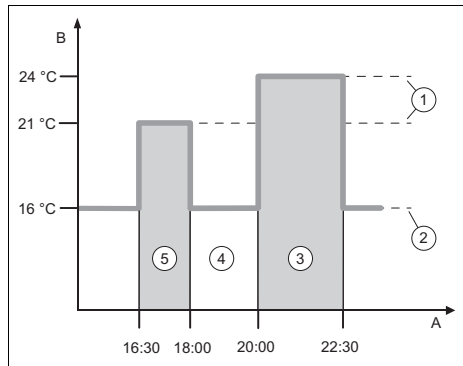

A	Paros laikas	3	2 laiko periodas
B	Temperatūra	4	už laiko langų
1	Norima temperatūra	5	ribų
2	Pažeminta temperatūra		1 laiko periodas

Vieną dalį galite padalinti į kelis laiko langus (**3**) ir (**5**). Kiekvienas laiko langas gali apimti individualų laikotarpį. Laiko langai negali sutapti. Kiekvienam laiko langui galite priskirti kitokią norimą temperatūrą (**1**).

Pavyzdys:

nuo 16:30 iki 18:00 val.; 21 °C

nuo 20:00 iki 22:30 val.; 24 °C

Laiko languose sistemos reguliatorius gyvenamąsias patalpas sureguliuoja iki norimos temperatūros. Laikais už laiko langų (**4**) ribų sistemos reguliatorius gyvenamąsias patalpas sureguliuoja iki žemiau nustatytos pažemintos temperatūros (**2**).

2 Gaminio aprašymas

2.7 Venkite netinkamo funkcijų veikimo

- ▶ Neuždenkite sistemos reguliatoriaus baldais, užuolaidomis ar kitais daiktais.
- ▶ Jeigu sistemos reguliatorius sumontuotas gyvenamojoje patalpoje, tuomet šioje patalpoje atidarykite visus radiatoriaus termostatinis vožtuvus.

2.8 Šildymo kreivės nustatymas

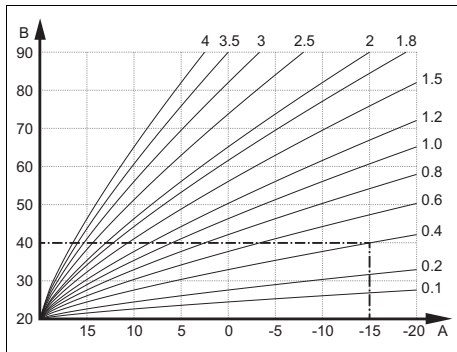

A Lauko temperatūra °C

B Nustatytoji tiekiamojo srauto temperatūra °C

Paveikslėlyje pavaizduotos galimos šildymo kreivės nuo 0,1 iki 4,0, kai patalpos nustatytoji temperatūra yra 20 °C. Pvz., parinkus šildymo kreivę 0,4, kai lauko temperatūra yra -15 °C, nustatoma 40 °C tiekiamojo srauto temperatūra.

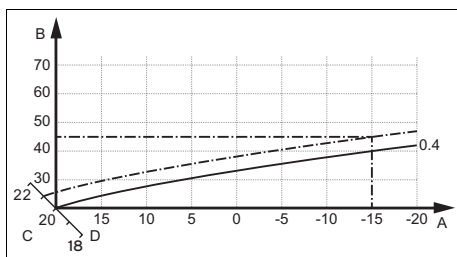

A Lauko temperatūra, °C

C Patalpos nustatytoji temperatūra, °C
D a ašis

B Tiekiamojo srauto temperatūra, °C

Jei parinkta šildymo kreivė 0,4, o patalpos nustatytoji temperatūra yra 21 °C, tuomet šildymo kreivė kinta, kaip pavaizduoja paveikslėlyje. 45° pakreiptoje a ašyje šildymo kreivė lygiagrečiai perstumoma, atsižvelgiant į patalpos nustatytosios temperatūros vertę. Kai lauko temperatūra yra -15 °C, reguliatorius nustato 45 °C tiekiamojo srauto temperatūrą.

2.9 Ekranas, valdymo elementai ir simboliai

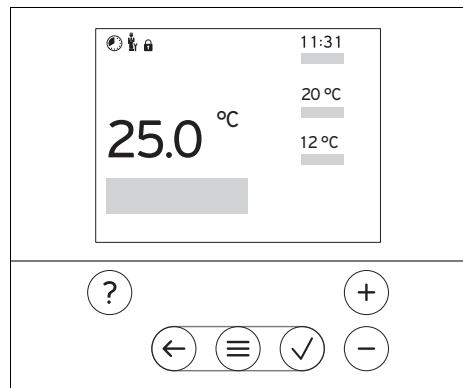

2.9.1 Valdymo elementai

- ☰ – Meniu įjungimas
- Atgal į pagrindinį meniu
- ✓ – Pasirinkimo / pakeitimo patvirtinimas
- Nustatytų verčių išsaugojimas
- ← – Per vieną lygmenį atgal
- Įvesties nutraukimas
- + – Naršymas meniu struktūroje
- Nustatymo reikšmės sumažinimas arba padidinimas
- Perėjimas prie atskirų skaitmenų / raidžių
- ? – Pagalbos iškvietimas
- Laiko programų vedlio atvėrimas

Aktyvinti valdymo elementai šviečia raudonai.

Paspauskite 1 x ☰: Jūs pateksite į pagrindinį rodinį.

Paspauskite 2 x : Jūs pateksite į meniu.

2.9.2 Simboliai



Pagal laiką valdomas šildymas aktyvus



Mygtukų blokuotė aktyvi



Reikia atlikti techninę priežiūrą



Klaidos šildymo sistemoje



Susisiekitė su šildymo sistemų specialistu

2 Gaminio aprašymas

2.10 Valdymo ir indikacijos funkcijos



Nuoroda

Šiame skyriuje aprašytos funkcijos nėra prieinamos visoms sistemos konfigūracijoms.

Norėdami atverti meniu, paspauskite 2 x

2.10.1 Meniu punktas REGULIAVIMAS

MENIU → REGULIAVIMAS		
→ Zona		
→ Zonos pavadinimas	Gamykloje nustatyto pavadinimo 1 zona keitimas	
→ Režimas:	→ rank.	→ Norima temperatūra: °C
	Nepertraukiamas norimos temperatūros palaikymas	
	→ Vald. p. laiką	→ Savaitės planavimo priemonė
		→ Mažin. temperatūra: °C
	Savaitės planavimo priemonė: per dieną galima nustatyti iki 12 laiko langų ir norimų temperatūrų Šildymo sistemų specialistas nustato šildymo sistemos elgseną už laiko langų ribų funkcijoje Mažinimo režimas: Mažinimo režimas: reiškia: <ul style="list-style-type: none">– Eko: šildymas už laiko langų ribų išjungtas. Apsauga nuo užšalimo aktyvinta.– normalus: pažeminta temperatūra galioja už laiko langų ribų. Norima temperatūra: °C: galioja laiko languose	
	→ Išj	Šildymas išjungtas, karšto vandens yra, apsauga nuo užšalimo aktyvinta
→ Išvykimas	→ Visi:	galioja visoms zonoms nurodytu laikotarpiu
	→ Zona:	galioja parinktomis zonoms nurodytu laikotarpiu
	Šildymo ir karšto vandens režimas išjungtas, apsauga nuo užšalimo aktyvinta	
→ Karštas vanduo		
→ Režimas:	→ rank.	→ Karšto vandens temperatūra
	Nepertraukiamas karšto vandens temperatūros palaikymas	
	→ Vald. p. laiką	→ Savaitės plan. priem.: karštas vand.
		→ Karšto vandens temperatūra: °C
		→ Savaitės plan. priem.: cirkuliacija

MENIU → REGULIAVIMAS	
→ Režimas:	<p>Savaitės plan. priem.: karštas vand.: per dieną galima nustatyti iki 3 laiko langų</p> <p>Karšto vandens temperatūra: °C: galioja laiko languose</p> <p>Už laiko langų ribų karšto vandens režimas yra išjungtas</p> <p>Savaitės plan. priem.: cirkuliacija: per dieną galima nustatyti iki 3 laiko langų</p> <p>Laiko langų ribose cirkuliacinis siurblys pumpuoja karštą vandenį į ėmimo vietas</p> <p>Už laiko langų ribų cirkuliacinis siurblys išjungtas</p>
	→ Išj
	Karšto vandens režimas išjungtas
→ Karštas vanduo greitai	Vienkartinis vandens įkaitinimas rezervuare
→ Impulsinis vėdinimas	Šildymo režimas išjungtas 30 minučių.
→ Laiko programos vedlys	Norimos temperatūros programavimas pirmadieniui–penktadieniui ir šeštadieniui–sekmadieniui; programavimas galioja pagal laiką valdomoms funkcijoms Šildymas, Karštas vanduo ir cirkuliacija. Perrašo savaitės planavimo priemonę funkcijoms Šildymas, Karštas vanduo ir cirkuliacija.
→ Įrenginys išj.	Sistema išjungta. Apsauga nuo užšalimo lieka aktyvinta.

2.10.2 Meniu punktas INFORMACIJA

MENIU → INFORMACIJA	
→ Esamos temperatūros	
→ Zona	
→ Karšto vand.temp.	
→ Vandens slėgis: bar	
→ Degiklio būseną:	
→ Valdymo elementai	Valdymo elementų aiškinimas
→ Meniu pristatymas	Meniu struktūros aiškinimas
→ Šild. sistemų spec. kontaktai	
→ Serijos numeris	

2.10.3 Meniu punktas NUOSTATAI

MENIU → NUOSTATAI	
 → Montuotojo lygis	
→ Prieigos kodo įvedimas	Prieiga prie šildymo sistemų specialisto lygmens, gamyklinis nustatymas: 00
→ Šild. sistemų spec. kontaktai	Kontaktinių duomenų įrašymas
→ Tech. priež. data:	Pagal laiką artimiausios prijungto komponento techninės priežiūros datos įrašymas, pvz., šilumos generatoriaus

2 Gaminio aprašymas

MENIU → NUOSTATAI	
→ Klaidų istorija	Klaidos išvardytos surūšiuotos pagal sąrašą
→ Įrenginio konfigūracija	Funkcijos (→ meniu punktas Įrenginio konfigūracija)
→ Išlyg.sluoks. džiuv.	Aktyvinkite funkciją Išl. sluoksnio džiuv. profilis šviežiai paklotam išlyginamajam sluoksniui pagal statybų teisės aktus. Sistemos reguliatorius reguliuoja tiekiamojo srauto temperatūrą, nepriklausomai nuo išorės temperatūros. Išlyginamojo sluoksnio džiuvimo nustatymas (→ meniu punktas Įrenginio konfigūracija)
→ Kodo keitimas	
→ Kalba, laikas, ekranas	
→ Kalba:	
→ Data:	Išjungus elektros srovės tiekimą, data išlieka maždaug 30 minučių.
→ Laikas:	Išjungus elektros srovės tiekimą, laikas išlieka maždaug 30 minučių.
→ Ekranų ryškumas:	
→ Vasaros laikas:	→ automatinis
	→ rank.
Keičiama:	
– paskutinį kovo mėn. 2:00 val. (vasaros laikas)	
– paskutinį spalio mėn. savaitgalį 3:00 val. (žiemos laikas)	
→ Korekcinė vertė	
→ Patalpos temperatūra: K	Temperatūrų skirtumo išlyginimas tarp išmatuotos vertės sistemos reguliatoriuje ir atskaitos termometro vertės gyvenamojoje patalpoje.
→ Išorės temperatūra: K	Temperatūrų skirtumo išlyginimas tarp išmatuotos vertės sistemos reguliatoriuje ir atskaitos termometro vertės lauke.
→ Gamykl. nuostatai	Sistemos reguliatorius atstato visų nustatymų gamyklinius nustatymus ir atveria diegimo vedlį. Diegimo vedlį gali vykdyti tik šildymo sistemų specialistas.



2.10.4 Meniu punktas „Įrenginio konfigūracija“

MENIU → NUSTATYMAI → Montuotojo lygis → Įrenginio konfigūracija		
→ Įrenginys		
→ Vandens slėgis: bar		
→ eBUS komponentai	„eBUS“ komponentų sąrašas ir jų programinės įrangos versija	
→ Adaptyv. šild. kreivė:	Automatinis tikslusis šildymo kreivės reguliavimas. Sąlyga: – pastatui tinkama šildymo kreivė nustatyta funkcijoje Šildymo kreivė: – Sistemos reguliatoriui arba nuotolinio valdymo pultui priskirta teisinga zona funkcijoje Zonų priskirtis: – Funkcijoje Patalpos prijungimas: parinkta Išplėsta .	
→ Reguliavimas:	Prikl.n.k.temp	Reguliuojama pagal patalpos temperatūrą.
	Prikl.n.o.sąj.	Reguliuojama pagal lauko temperatūrą, kai tik prijungiamas lauko temperatūros jutiklis.
→ Šilumos generatorius 1		

MENIU → NUSTATYMAI → Montuotojo lygis → [renginio konfigūracija]		
→ Būsena:		
→ Esama tiek. sr. temperatūra: °C		
→ 1 kontūras		
→ Būsena:		
→ Nust. tiek. srauto temp.: °C		
→ AT išjungimo riba: °C		Įveskite viršutinę išorės temperatūros ribą. Išorės temperatūrai padidėjus virš nustatytos vertės, sistemos reguliatorius išaktyvina šildymo režimą.
→ Šildymo kreivė:		Šildymo kreivė (→ skyrius „Gaminio aprašymas“) – tai tiekiamojo srauto temperatūros priklausomybė nuo išorės temperatūros norimai temperatūrai (nustatytoji patalpos temperatūra).
→ Min. tiek. srauto nust. temp.: °C		Įveskite apatinę tiekiamojo srauto temperatūros ribą. Sistemos reguliatorius palygina nustatytą vertę su apskaičiuota nustatytąja tiekiamojo srauto temperatūra ir sureguliuoja iki didesnės vertės.
→ Maks. tiek. srauto nust. temp.: °C		Įveskite viršutinę tiekiamojo srauto temperatūros ribą. Sistemos reguliatorius palygina nustatytą vertę su apskaičiuota nustatytąja tiekiamojo srauto temperatūra ir sureguliuoja iki mažesnės vertės.
→ Mažinimo režimas:		
	→ Eko	Šildymo funkcija išjungta ir aktyvinta apsaugos nuo užšalimo funkcija. Esant išorės temperatūrai, kuri ilgiau nei 4 valandas yra žemesnė nei 4 °C, sistemos reguliatorius įjungia šilumos generatorių ir sureguliuoja iki Mažin. temperatūra: °C . Esant aukštesnei nei 4 °C išorės temperatūrai, sistemos reguliatorius išjungia šilumos generatorių. Išorės temperatūros kontrolė lieka aktyvi. Šildymo kontūro elgsena už laiko langų ribų. Sąlyga: – funkcijoje Šildymas → Režimas : aktyvinta Vald. p. laiką . – Funkcijoje Patalpos prijungimas : aktyvinta Aktyv. arba Neaktyvus . Jeigu Išplėsta aktyvinta Patalpos prijungimas :, tuomet sistemos reguliatorius sureguliuoja iki nustatytosios 5 °C patalpos temperatūros, nepriklausomai nuo išorinės temperatūros.
	→ normalus	Šildymo funkcija įjungta. Sistemos reguliatorius sureguliuoja iki Mažin. temperatūra: °C . Sąlyga: funkcijoje Šildymas → Režimas : aktyvinta Vald. p. laiką .
Elgseną galima nustatyti atskirai kiekvienam šildymo kontūrai.		
→ Patalpos prijungimas:		
	→ Neaktyvus	
	→ Aktyv.	Tiekiamojo srauto temperatūros pritaikymas, priklausomai nuo esamos patalpos temperatūros.

2 Gaminio aprašymas

MENIU → NUSTATYMAI → Montuotojo lygis → Įrenginio konfigūracija		
	→ Išplėsta	Tiekiamojo srauto temperatūros pritaikymas, priklausomai nuo esamos patalpos temperatūros. Papildomai sistemos reguliatorius aktyvina / išaktyvina zoną. <ul style="list-style-type: none"> – Zona išaktyvinama: esama patalpos temperatūra > nustatyta patalpos temperatūra + 2/16 K – Zona išaktyvinama: esama patalpos temperatūra < nustatyta patalpos temperatūra - 3/16 K
<p>Įmontuotas temperatūros daviklis matuoja esamą patalpos temperatūrą. Sistemos reguliatorius apskaičiuoja naują nustatytą patalpos temperatūrą, kuri naudojama tiekiamojo srauto temperatūrai pritaikyti.</p> <ul style="list-style-type: none"> – Skirtumas = nustatyta nustatytoji patalpos temperatūra - esama patalpos temperatūra – Nauja nustatytoji patalpos temperatūra = nustatyta nustatytoji patalpos temperatūra + skirtumas <p>Sąlyga: sistemos reguliatorius arba nuotolinio valdymo pultas funkcijoje Zonų priskirtis: priskirtas zonai, kurioje įrengtas sistemos reguliatorius arba nuotolinio valdymo pultas.</p> <p>Funkcija Patalpos prijungimas: neveiksminga, kai Nepriskirta funkcijoje aktyvinta Zonų priskirtis.</p>		
→ Reguliavimo rūšis:	2 taškų	Atitinka įj. / išj. reguliavimą
	Analog.	Atitinka moduliuojamą reguliavimą
→ Zona		
→ Zona aktyvinta:	Nereikalingų zonų išaktyvinimas. Visos esamos zonos rodomos ekrane.	
→ Zonų priskirtis:	Sistemos reguliatoriaus arba nuotolinio valdymo pulto priskyrimas parinktai zonai. Sistemos reguliatorius arba nuotolinio valdymo pultas turi būti įrengtas parinktoje zonoje. Reguliatorius papildomai naudoja priskirto prietaiso patalpos temperatūros daviklį. Nuotolinio valdymo pultas naudoja visas priskirtos zonos vertes. Jeigu sistemos reguliatoriui arba nuotoliniam valdikliui nepriskyrėte jokios zonos, tuomet funkcija Patalpos prijungimas : neveiks.	
→ Zonos vožt. būseną:		
→ Karštas vanduo		
→ Rezervuaras:	Esant karšto vandens rezervuarui, reikia parinkti nustatymą Aktyv..	
→ Nust. tiek. srauto temp.: °C		
→ Cirkuliacinis siurblys:		
→ Aps. nuo leg. diena:	Nustatymas, kokiomis dienomis reikia atlikti apsaugą nuo legionelių. Šiomis dienomis vandens temperatūra padidinama virš 60 °C. Įjungiamas cirkuliacinis siurblys. Funkcija baigiasi vėliausiai po 120 minučių. Esant aktyvintai funkcijai Išvykimas , apsauga nuo legionelių neatliekama. Kai tik funkcija Išvykimas baigiama, atliekama apsauga nuo legionelių.	
→ Apsaugos nuo leg. laikas:	Nustatymas, kokiu laiku reikia atlikti apsaugą nuo legionelių.	
→ Rezerv. pildymo histerezė: K	Rezervuaras pradėdamas pildyti, kai tik rezervuaro temperatūra yra < norimą temperatūrą - histerezės vertė.	

MENIU → NUSTATYMAI → Montuotojo lygis → Įrenginio konfigūracija	
→ Rezerv. pildymo poslinkis: K	Norima temperatūra + poslinkis = tiekiamojo srauto temperatūra karšto vandens rezervuarui.
→ Maks. rezerv. pild. trukmė:	Maksimalaus laiko nustatymas, kurį karšto vandens rezervuaras nepertraukiamai pripildomas. Pasiekus maksimalų laiką arba nustatytąją temperatūrą, sistemos reguliatorius atblokuoja šildymo funkciją. Nustatymas Išj reiškia: rezervuaro pildymo laikas neribojamas.
→ Rezerv. pild. blok. laikas: min	Laikotarpio nustatymas, kurį rezervuaro pildymas blokuojamas pasibaigus maks. rezervuaro pildymo laikui. Užblokuotu laiku sistemos reguliatorius atblokuoja šildymo funkciją.
→ Lygiagr. rezerv. pildymas:	Pildant karšto vandens rezervuarą, maišytuvo kontūras kaitinamas lygiagrečiai. Nesumaišytas šildymo kontūras pildant rezervuarą visada išjungiamas.
→ Išl. sluoksniu džiuv. profilis	Tiekiamojo srauto temperatūros per dieną nustatymas pagal statybų teisės aktus

3

-- Elektros instaliacija, montavimas

3

-- Elektros instaliacija, montavimas

Elektros instaliacijos darbus gali atlikti tik kvalifikuotas elektrikas.

Prieš atliekant darbus prie šildymo sistemos, reikia nutraukti jos eksploatavimą.

3.1 Linijų parinkimas

- ▶ Tinklo įtampos linijoms nenaudokite lanksčių linijų.
- ▶ Tinklo įtampos linijoms naudokite apvilktas linijas (pvz., NYM 3x1,5).

Linijos skerspjūvis

eBUS linija (saugi įtampa)	$\geq 0,75 \text{ mm}^2$
Jutiklio laidas (saugi įtampa)	$\geq 0,75 \text{ mm}^2$

Linijos ilgis

Jutiklių laidai	$\leq 50 \text{ m}$
Magistralės linijos	$\leq 125 \text{ m}$



3.2 Sistemos reguliatoriaus montavimas

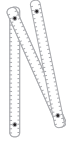

Ø6

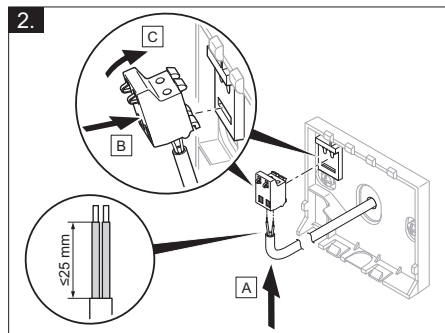
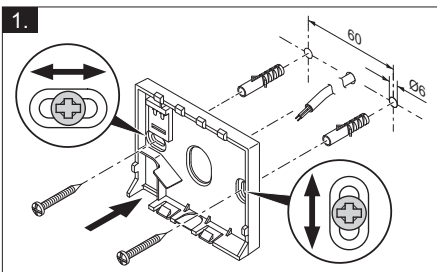
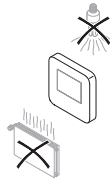
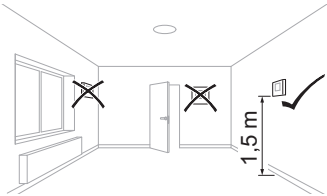
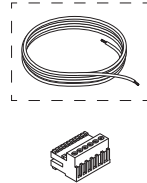
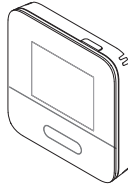
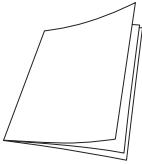

3 -- Elektros instaliacija, montavimas

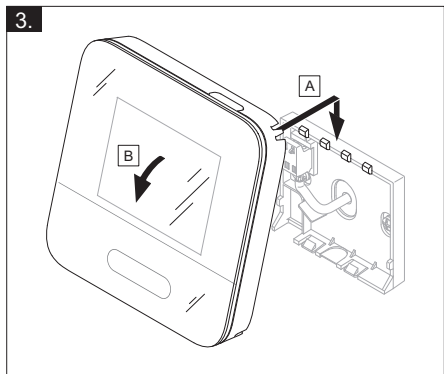



-- Eksploatacijos pradžia ⁴

4 -- Eksploatacijos pradžia

4.1 Reikalavimai eksploatacijos pradžiai

- Sistemos regulatoriaus ir prireikus lauko temperatūros jutiklio montavimo ir elektros instaliacijos įrengimo darbai baigti.
- Visų sistemos komponentų (išskyrus sistemos reguliatorių) eksploatacijos pradžia baigta.

4.2 Diegimo vedlio įvykdymas

Diegimo vedlyje esate esant užklausiai

Kalba:

Sistemos regulatoriaus diegimo vedlys Jus veda funkcijų sąrašu. Ties kiekviena funkcija pasirinkite nustatymo vertę, kuri tinka įdiegtai šildymo sistemai.

4.2.1 Diegimo vedlio išjungimas

Po to, kai paleisite diegimo vedlį, ekrane bus rodoma: **Pasirinkite kitą veiksmą.**

Įrenginio konfigūracija: diegimo vedlys pereina į šildymo sistemų specialisto lygmenį, kuriame galite toliau optimizuoti sistemą, šildymo sistemos konfigūravimą.

Įrenginio paleidimas: diegimo vedlys pereina į pagrindinį rodinį ir šildymo sistema veikia su nustatytais vertėmis.

4.3 Vėlesnis nustatymų pakeitimas

Visus nustatymus, kuriuos atlikote diegimo vedliu, vėliau galite keisti eksploatuotojo valdymo lygmenyje arba techniko lygyje.

5 Klaidų ir techninės priežiūros pranešimai

5.1 Klaidos pranešimas

Ekrane rodoma  su klaidos pranešimo tekstu.

Klaidų pranešimus rasite ties: **MENIU** → **NUOSTATAI** → **Montuotojo lygis** → **Klaidų istorija**

Klaidų šalinimas (→ priedas)

5.2 Techninės priežiūros pranešimas

Ekrane rodoma  su techninės priežiūros pranešimo tekstu.

Techninės priežiūros pranešimas (→ priedas)

6 Informacija apie gaminį

6.1 Kitų galiojančių dokumentų laikymasis ir saugojimas

- ▶ Laikykites visų numatytų instrukcijų, pridedamų prie įrenginio komponentų.
- ▶ Jūs kaip eksploatuotojas išsaugokite šią instrukciją bei visus kitus galiojančius dokumentus tolesniam naudojimui.

6.2 Instrukcijos galiojimas

Ši instrukcija taikoma tik:

- 0020261000

6.3 Specifikacijų lentelė

Specifikacijų lentelė yra galinėje gaminio pusėje.

Duomuo specifikacijų lentelėje	Reikšmė
Serijos numeris	norint identifikuoti, skaitmenys nuo 7 iki 16 = gaminio prekės kodas
MiSet	Gaminio pavadinimas

6 Informacija apie gaminį

Duomuo specifika- cijų lentelėje	Reikšmė
V	Vardinė įtampa
mA	Skaičiuojamoji srovė
	Perskaitykite instruk- ciją

6.4 Serijos numeris

Serijos numerį galite iškviešti ekrane ties **MENIU** → **INFORMACIJA** → **Serijos nu-
meris**. 10-ženklis prekės kodas yra antroje eilutėje.

6.5 CE ženklas



CE ženklu užtikrinama, kad gaminiai pagal atitikties deklaraciją atitinka pagrindinius galiojančių direktyvų reikalavimus.

Atitikties deklaraciją galima peržiūrėti pas gamintoją.

6.6 Garantija ir klientų aptarnavimas

6.6.1 Garantija

Informacijos apie gamintojo garantiją rasite Country specifics.

6.6.2 Techninis aptarnavimas

Mūsų klientų aptarnavimo tarnybos kon-
taktinius duomenis rasite galinėje pusėje
arba mūsų interneto svetainėje.

6.7 Perdirbimas ir šalinimas

- ▶ Pakuotės šalinimą paveskite kvalifikuo-
tam meistrui, kuris įrengė gaminį.



■ Jei gaminys yra paženklintas šiuo
ženklui:

- ▶ Šiuo atveju nešalinkite gaminio su buiti-
nėmis atliekomis.

- ▶ Vietoj to atiduokite gaminį elektros ir
elektroninės įrangos atliekų surinkimo
punte.



----- Pakuotė -----

- ▶ Tinkamai utilizuokite pakuotę.
- ▶ Laikykitės visų susijusių reglamentų.

6.8 Gaminio duomenys pagal ES reglamentą Nr. 811/2013, 812/2013

Sezoninis patalpų šildymo efektyvumas
(priedais su integruotais atmosferos są-
lygų kontroliuojamais regulatoriais, įskai-
tant aktyvinamą patalpos termostato funk-
ciją) visada pateikiamas atsižvelgiant į VI
klasės reguliatorių technologijos korekci-
jos koeficientą. Išaktyvinus šią funkciją, se-
zoninis patalpų šildymo efektyvumas gali
skirtis.

Temperatūros reguliatoriaus klasė	VI
Įnašas į sezoninį energijos patalpoms šildyti vartojimo efektyvumą η _s	4,0 %

6.9 Sistemos reguliatoriaus techniniai duomenys

Vardinė įtampa	9–24 V ---
Vardinė impulsinė įtampa	330 V
Užterštumo laipsnis	2
Skaičiuojamoji srovė	< 50 mA
Prijungimo linijos skersmuo	0,75 ... 1,5 mm ²
Saugos klasė	IP 20
Apsaugos klasė	III
Temperatūra kietumo bandy- mui įspaudžiant rutuliuką	75 °C
Didž. leistina aplinkos tempe- ratūra	0 ... 60 °C
Es. patalp. oro drėgmė	35 ... 95 %
Veikimo principas	1 tipas
Aukštis	122 mm







Informacija apie gaminį 6

Plotis	122 mm
Gylis	26 mm

Priedas

A Sutrikimų šalinimas, techninės priežiūros pranešimas

A.1 Sutrikimų šalinimas

Sutrikimas	Galima priežastis	Priemonė
Ekranas lieka tamsus	Programinės įrangos klaida	<ol style="list-style-type: none"> 1. Spauskite mygtuką viršuje sistemos reguliatoriaus dešinėje ilgiau nei 5 sekundes, kad aktyvintumėte paleidimą iš naujo. 2. Maždaug 1 minutei išjunkite visų šilumos generatorių tinklo jungiklį ir paskui jį vėl įjunkite. 3. Jeigu klaidos pranešimas išliks, tuomet informuokite šildymo sistemų specialistą.
Rodinio valdymo elementų negalima pakeisti	Programinės įrangos klaida	<ol style="list-style-type: none"> 1. Spauskite mygtuką viršuje sistemos reguliatoriaus dešinėje ilgiau nei 5 sekundes, kad aktyvintumėte paleidimą iš naujo. 2. Maždaug 1 minutei išjunkite visų šilumos generatorių tinklo jungiklį ir paskui jį vėl įjunkite. 3. Jeigu klaidos pranešimas išliks, tuomet informuokite šildymo sistemų specialistą.
Ekranas: Mygtukų blokuotė aktyvinta , nustatymų ir verčių pakeisti negalima	Mygtukų blokuotė aktyvi	<ul style="list-style-type: none"> ► Spauskite mygtuką sistemos reguliatoriaus viršuje dešinėje maždaug 1 sekundę, kad išaktyvintumėte mygtukų blokuotę.
Ekranas: F. Šildymo prietaiso klaida , ekrane rodomas konkretus klaidos kodas, pvz., F.33, su konkrečiu šildymo prietaisu	Šildymo prietaiso klaida	<ol style="list-style-type: none"> 1. Pašalinkite šildymo prietaiso trikdžius, iš pradžių pasirinkdami tik Atstatyti, tada – Taip. 2. Jeigu klaidos pranešimas išliks, tuomet informuokite šildymo sistemų specialistą.
Ekranas: nustatytos kalbos Jūs nesuprantate	Nustatyta klaidinga kalba	<ol style="list-style-type: none"> 1. Paspauskite 2 x . 2. Pasirinkite paskutinį meniu punktą  NUOSTATOS) ir patvirtinkite su . 3. Pasirinkite ties  NUOSTATOS antrąjį meniu punktą ir patvirtinkite su . 4. Pasirinkite suprantamą kalbą ir patvirtinkite su .

A.2 Techninės priežiūros pranešimai

#	Pranešimas	Aprašymas	Techninės priežiūros darbas	Intervalas	
1	Vandens trūkumas: laikytės nurodymų šilumos generator.	Šildymo sistemoje per didelis vandens slėgis.	Kaip pripildyti vandens, rasite atitinkamo šilumos generatoriaus naudojimo instrukcijoje	Žr. šilumos generatoriaus naudojimo instrukciją	

B -- Sutrikimų, klaidų šalinimas, techninės priežiūros pranešimas

B.1 Sutrikimų šalinimas

Sutrikimas	Galima priežastis	Priemonė
Ekranas lieka tamsus	Programinės įrangos klaida	<ol style="list-style-type: none"> 1. Spauskite mygtuką viršuje sistemos reguliatoriaus dešinėje ilgiau nei 5 sekundes, kad aktyvintumėte paleidimą iš naujo. 2. Išjunkite šilumos generatoriaus, kuris maitina sistemos reguliatorių, tinklo jungiklį ir vėl jį įjunkite.
	šilumos generatoriui netiekama elektros srovė	▶ Vėl užtikrinkite sistemos reguliatorių maitinantį elektros srovės tiekimą šilumos generatoriui.
	Gaminys sugedęs	▶ Pakeiskite gaminį.
Rodinio valdymo elementų negalima pakeisti	Programinės įrangos klaida	▶ Išjunkite šilumos generatoriaus, kuris maitina sistemos reguliatorių, tinklo jungiklį ir vėl jį įjunkite.
	Gaminys sugedęs	▶ Pakeiskite gaminį.
Pasiekus patalpos temperatūrą, šilumos generatorius šildo toliau	Neteisinga vertė funkcijoje Patalpos prijungimas : arba Zonų priskirtis :	<ol style="list-style-type: none"> 1. Nustatykite funkcijoje Patalpos prijungimas: vertę Aktyv. arba Išplėsta. 2. Priskirkite zonoje, kurioje įrengtas sistemos reguliatorius, funkcijoje Zonų priskirtis: sistemos reguliatoriaus adresą.
Šildymo sistema lieka karšto vandens režime	Šilumos generatorius negali pasiekti maks. tiekiamojo srauto nustatytosios temperatūros	▶ Nustatykite funkcijoje Maks. tiek. srauto nust. temp.: °C žemesnę vertę.
Pereiti į šildymo sistemų specialisto lygmenį negalima	Nežinomas šildymo sistemų specialisto lygmens kodas	▶ Atstatykite sistemos reguliatoriaus gamyklinius nuostatus. Visos nustatytos vertės prarandamos.

B.2 Klaidų šalinimas

Pranešimas	Galima priežastis	Priemonė
Išorinės temp. daviklio signalas negalioja	Sugedęs išorės temperatūros daviklis	► Pakeiskite išorės temperatūros daviklį.
Nutrūko ryšys su šilumos generatoriumi 1	Pažeistas kabelis	► Pakeiskite kabelį.
	Netinkama kištukinė jungtis	► Patikrinkite kištukinę jungtį.
Nėra nuotolinio valdymo 1	Nėra nuotolinio valdymo pultas	► Prijunkite nuotolinio valdymo pultą.
Negaliojantis patalpos temp. daviklio signalas reguliatoriuje	Sugedęs patalpos temperatūros daviklis	► Pakeiskite reguliatorių.
Negaliojantis patalpos temp. daviklio sign. nuot.vald. pulte 1	Sugedęs patalpos temperatūros daviklis	► Pakeiskite nuotolinio valdymo pultą.
Nepriškirtas nuotolinio valdymo pultas 1	Nuotolinio valdymo pultas 1 nepriškirtas zonai.	► Priskirkite nuotolinio valdymo pultui funkcijoje Zonų priskirtis : teisingą adresą.
Neaktyvinta viena zona	Viena naudojama zona dar neaktyvinta.	► Pasirinkite funkcijoje Zona aktyvinta : vertę Taip .

B.3 Techninės priežiūros pranešimai

#	Pranešimas	Aprašymas	Techninės priežiūros darbas	Intervalas	
1	Šilumos generatoriui 1 reikia tech. priežiūros	Reikia atlikti šilumos generatoriaus techninės priežiūros darbus.	Techninės priežiūros darbus rasite atitinkamo šilumos generatoriaus naudojimo arba įrengimo instrukcijoje	Žr. šilumos generatoriaus naudojimo arba įrengimo instrukciją	
2	Vandens trūkumas: laikykitės nurodymų šilumos generator.	Šildymo sistemoje per didelis vandens slėgis.	Vandens trūkumas: laikykitės nurodymų šilumos generatoriuje	Žr. šilumos generatoriaus naudojimo arba įrengimo instrukciją	
3	Techninė priežiūra Kreipkitės į:	Data, kada reikia atlikti šildymo sistemos techninę priežiūrą.	Atlikite reikalingus techninės priežiūros darbus	Reguliatoriuje įrašyta data	

Dalykinė rodyklė

C	
CE ženklas	38
D	
Diegimo vedlio įvykdymas	37
Dokumentai	37
E	
Ekranas	26
G	
Gaminio gedimas	37
K	
Kvalifikacija.....	23
L	
Laidai, mažiausias skersmuo	34
Linijos, maksimalus ilgis	34
Linijos, parinkimas.....	34
N	
Naudojimas pagal paskirtį	23
P	
Perdirbimas	38
Prekės kodas.....	38
Prekės kodo peržiūra	38
R	
Reglamentai	24
S	
Sąlygos, eksploatacijos pradžia	37
Serijos numerio peržiūra	38
Serijos numeris.....	38
Š	
Šalinimas	38
Šaltis.....	24
Šildymo kreivės nustatymas.....	26
Šildymo sistemos eksploatacijos pra- džios reikalavimai	37
Šildymo sistemų specialistas.....	23
T	
Techninė priežiūra.....	37
V	
Valdymo elementai.....	26
Valdymo ir indikacijos funkcijos.....	28
Venkite netinkamo funkcijų veikimo	26

Návod na obsluhu a inštaláciu

Obsah

1	Bezpečnosť	45
1.1	Použitie podľa určenia	45
1.2	Všeobecné bezpečnostné upozornenia	45
1.3	 -- Bezpečnosť/predpisy	46
2	Opis výrobku	47
2.1	Aké pomenovania sa používajú?	47
2.2	Čo spôsobuje funkcia protimrazovej ochrany?	47
2.3	Čo znamenajú nasledujúce teploty?	47
2.4	Čo je to zóna?.....	47
2.5	Čo je to cirkulácia?	47
2.6	Čo znamená časové okno?	47
2.7	Zabránenie chybnej funkcie	48
2.8	Nastavenie vykurovacej krivky.....	48
2.9	Displej, ovládacie prvky a symboly.....	48
2.10	Funkcie obsluhy a zobrazenia	50
3	 -- Elektrická inštalácia, montáž	56
3.1	Výber vedení.....	56
3.2	Montáž regulátora systému	57
4	 -- Uvedenie do prevádzky.....	59
4.1	Predpoklady na uvedenie do prevádzky	59
4.2	Prebehnutie asistenta inštalácie	59
4.3	Neskoršia zmena nastavení	59
5	Chybové hlásenia a hlásenia údržby	59
5.1	Chybové hlásenie	59
5.2	Hlásenie údržby	59
6	Informácia o výrobku	59
6.1	Dodržiavanie súvisiacich platných podkladov a ich uchovávanie.....	59
6.2	Platnosť návodu.....	59
6.3	Typový štítok.....	59
6.4	Sériové číslo	60
6.5	Označenie CE.....	60
6.6	Záruka a zákaznícky servis	60
6.7	Recyklácia a likvidácia	60
6.8	Údaje o výrobku podľa nariadenia EÚ č. 811/2013, 812/2013.....	60
6.9	Technické údaje – systémový regulátor.....	60
	Príloha	62
A	Odstraňovanie porúch, hlásenie týkajúce sa údržby	62
A.1	Odstránenie porúch	62
A.2	Hlásenia údržby	63
B	 -- Odstraňovanie porúch, chýb, hlásenie týkajúce sa údržby	63
B.1	Odstránenie porúch	63
B.2	Odstránenie poruchy	64
B.3	Hlásenia údržby	64
	Zoznam hesiel	65

1 Bezpečnosť

1.1 Použitie podľa určenia

Pri neodbornom používaní alebo používaní v rozpore s určením môžu vzniknúť poškodenia výrobku a iné hmotné škody.

Výrobok je určený na to, aby reguloval vykurovací systém so zdrojmi tepla od rovnakého výrobcu s rozhraním eBUS.

Regulátor priestorovej teploty reguluje v závislosti od nainštalovaného systému:

- Kúrenie
- Ohrev teplej vody
- Cirkulácia

Použitie podľa určenia zahŕňa:

- rešpektovanie všetkých súvisiacich platných podkladov k výrobku, ako aj všetkým ďalším komponentom systému
- inštaláciu a montáž podľa schválenia výrobku a systému

Používanie v súlade s určením okrem toho zahŕňa inštalovanie podľa IP-kódu.

Tento výrobok môžu používať deti od veku 8 rokov a okrem toho aj osoby so zníženými fyzickými, sensorickými alebo mentálnymi schopnosťami alebo s nedostatkom skúseností a vedomostí, len ak sú

pod dozorom alebo ak boli poučené ohľadne bezpečného používania výrobku a porozumeli nebezpečenstvám, ktoré z používania vyplývajú. Deti sa s výrobkom nesmú hrať. Čistenie a užívateľská údržba sa nesmú vykonávať deťmi bez dozoru.

Iné použitie, ako použitie opísané v predloženej návode alebo použitie, ktoré presahuje rámec tu opísaného použitia, sa považuje za použitie v rozpore s určením.

1.2 Všeobecné bezpečnostné upozornenia

1.2.1 Nebezpečenstvo v dôsledku nedostatočnej kvalifikácie

Nasledujúce práce smú vykonávať iba servisní pracovníci, ktorí sú dostatočne kvalifikovaní:

- Montáž
- Demontáž
- Inštalácia
- Uvedenie do prevádzky
- Vyradenie z prevádzky
- ▶ Postupujte podľa aktuálneho stavu techniky.

Práce a funkcie, ktoré smie vykonávať alebo nastavovať iba odborný pracovník, sú ozna-

čené symbolom .

1 Bezpečnosť

1.2.2 Nebezpečenstvo spôsobené chybnou obsluhou

Chybnou obsluhou môžete ohroziť samých seba a iné osoby a zapríčiniť vznik hmotných škôd.

- ▶ Predkladaný návod a všetky súvisiace platné podklady si starostlivo prečítajte, najmä kapitolu „Bezpečnosť“ a výstražné upozornenia.
- ▶ Ako prevádzkovateľ vykonávajte iba také činnosti, ktoré určuje dostupný návod a nie sú označené symbolom .

1.3 -- Bezpečnosť/predpisy

1.3.1 Riziko hmotnej škody spôsobenej mrazom

- ▶ Výrobok neinštalujte v priestoroch ohrozených mrazom.

1.3.2 Predpisy (smernice, zákony, normy)

- ▶ Dodržujte vnútroštátne predpisy, normy, smernice, nariadenia a zákony.

2 Opis výrobku

2.1 Aké pomenovania sa používajú?

- Regulátor systému: namiesto **SRT 380**
- Diaľkové ovládanie: namiesto **SR 92**

2.2 Čo spôsobuje funkcia protimrazovej ochrany?

Funkcia protimrazovej ochrany chráni vykurovací systém a byt pred poškodením spôsobeným mrazom.

Pri vonkajších teplotách

- ktoré sú dlhšie ako 4 hodiny pod hodnotou 4 °C, zapne regulátor systému zdroj tepla a reguluje požadovanú priestorovú teplotu minimálne na 5 °C.
- nad 4 °C regulátor systému nezapne zdroj tepla, ale monitoruje vonkajšiu teplotu.

2.3 Čo znamenajú nasledujúce teploty?

Želaná teplota je teplota, na ktorú sa majú vykurovať obytné priestory.

Znížená teplota je teplota, pod ktorú by sa v obytných priestoroch nemalo klesnúť mimo časových okien.

Teplota na výstupe je teplota, s ktorou vykurovacia voda opúšťa zariadenie na výrobu tepla (zdroj tepla).

2.4 Čo je to zóna?

Jednu budovu možno rozdeliť na viaceré oblasti, ktoré sa nazývajú zóny. Každá zóna môže mať inú požiadavku na vykurovací systém.

Príklady rozdelenia na zóny:

- V jednom dome je dostupné jedno podlahové vykurovanie (zóna 1) a jedno vykurovanie pomocou plochých telies (zóna 2).
- V jednom dome existuje viacero samostatných obytných jednotiek. Každá

obytná jednotka získa jednu vlastnú zónu.

2.5 Čo je to cirkulácia?

Doplňkové vedenie vody sa spojí s vedením teplej vody a tvorí jeden okruh so zásobníkom teplej vody. Cirkulačné čerpadlo sa stará o neustály obeh teplej vody v potrubnom systéme tak, aby bola aj pri ďaleko umiestnených miestach odberu teplá voda k dispozícii ihneď.

2.6 Čo znamená časové okno?

Príklad pre vykurovaciu prevádzku v režime: časové ovládanie

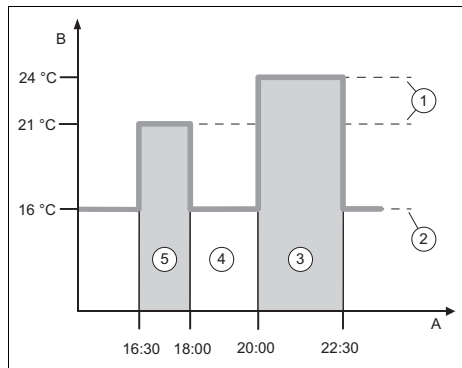

A	Denný čas	3	Časové okno 2
B	Teplota	4	mimo časových okien
1	Požadovaná teplota	5	Časové okno 1
2	Znížená teplota		

Každý deň môžete rozdeliť na viacero časových okien (**3**) a (**5**). Každé časové okno môže obsahovať jeden individuálny časový úsek. Časové okná sa nesmú prekryvať. Ku každému časovému oknu môžete priradiť inú želanú teplotu (**1**).

Príklad:

16:30 až 18:00 hod.; 21 °C

20:00 až 22:30 hod.; 24 °C

Počas časových okien reguluje systémový regulátor obytné priestory na želanú teplotu. V obdobiach mimo časových okien (**4**) nastaví systémový regulátor obytné

2 Opis výrobku

priestory na nižšie nastavenú, zníženú teplotu (2).

2.7 Zabránenie chybných funkcií

- Systémový regulátor neprekrývajte nábytkom, záclonami alebo inými predmetmi.
- Ak je systémový regulátor namontovaný v obytnom priestore/izbe, tak v tomto priestore/izbe úplne otvorte všetky termostatické ventily vykurovacích telies.

2.8 Nastavenie vykurovacej krivky

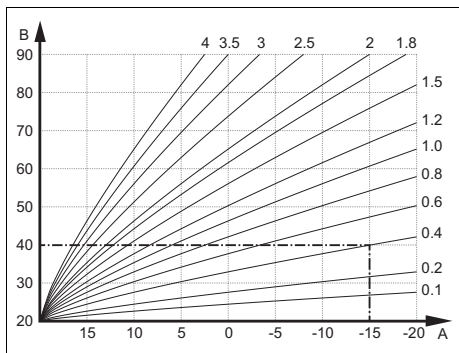

- A Vonkajšia teplota °C B Požadovaná teplota na výstupe °C

Obrázok zobrazuje možné vykurovacie krivky od 0.1 do 4.0 pre požadovanú priestorovú teplotu 20 °C. Ak sa zvolí napr. vykurovacia krivka 0.4, potom sa pri vonkajšej teplote -15 °C reguluje teplota na výstupe na 40 °C.

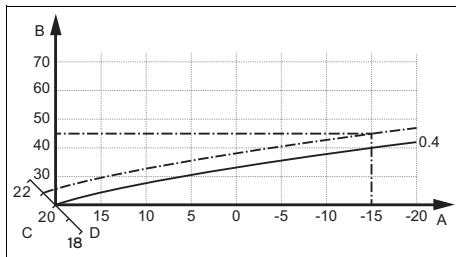

- A Vonkajšia teplota °C C Požadovaná priestorová teplota °C
B Požadovaná teplota na výstupe °C D Os a °C



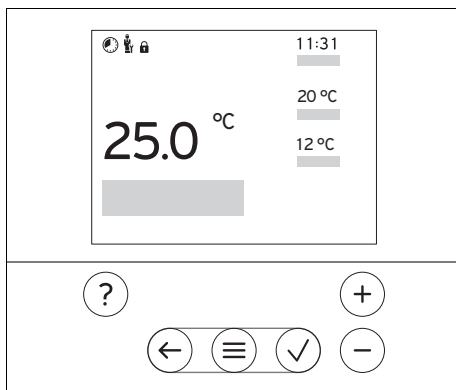

Keď je zvolená vykurovacia krivka 0.4 a pre priestorovú požadovanú teplotu je zadaných 21 °C, potom sa vykurovacia krivka presunie tak, ako je zobrazené na obrázku. Na osi a so sklonom 45° sa vykurovacia krivka paralelne posúva podľa hodnoty požadovanej priestorovej teploty. Pri vonkajšej teplote -15 °C sa regulácia stará o teplotu na výstupe s hodnotou 45 °C.

2.9 Displej, ovládacie prvky a symboly





2.9.1 Ovládacie prvky

- ☰ - Vyvolanie menu
- ← - Naspäť na hlavné menu
- ✓ - Potvrdiť výber/zmenu
- - Uložiť nastavené hodnoty





	- O úroveň naspět' - Prerušit' zadávanie
	- Prechádzanie štruktúrou menu - Zníženie alebo zvýšenie nastavovanej hodnoty
	- Prejsť k jednotlivým číslam/písmenám
	- Vyvolať pomocníka - Vyvolať asistenta pre časový program

Aktívne ovládacie prvky svietia červeno.

Stlačenie  1x: dostanete sa do základného zobrazenia.

Stlačenie  2x: dostanete sa do menu.

2.9.2 Symboly

	Časovo ovládané vykurovanie aktívne
	Zablokovanie tlačidiel aktívne
	Je potrebná údržba
	Poruchy vo vykurovacom systéme
	Kontaktovať odborného pracovníka

2 Opis výrobku

2.10 Funkcie obsluhy a zobrazenia



Upozornenie

Funkcie opísané v tejto kapitole nie sú k dispozícii pre všetky konfigurácie systému.

Na vyvolanie menu stlačte 2×

2.10.1 Položka menu REGULÁCIA

MENU → REGULÁCIA		
→ Zóna		
→ Názov zóny	Zmeniť z výrobného závodu nastavený názov zóny 1	
→ Režim:	→ Manuálne → Želaná teplota: °C	
	Neprerušované udržiavanie želanej teploty	
	→ Časovo riad.	→ Týždenný plánovač
		→ Znížená teplota: °C
Týždenný plánovač: je možné nastaviť až 12 časových okien a želaných teplôt na deň Odborný pracovník nastavuje správanie sa vykurovacieho systému mimo časových okien vo funkcii Režim zníženia: V Režim zníženia: znamená: – Eco: vykurovanie je mimo časových okien vypnuté. Protimrazová ochrana je aktivovaná. – Normálny: mimo časových okien platí znížená teplota. Želaná teplota: °C: platí počas časových okien		
→ Vyp		
Vykurovanie je vypnuté, teplá voda je naďalej dostupná, protimrazová ochrana je aktivovaná		
→ Nepřítomnosť	→ Všetky: platí pre všetky zóny v prednastavenom časovom úseku	
	→ Zóna: platí pre vybranú zónu v prednastavenom časovom úseku	
	Vykurovacía prevádzka a prevádzka teplej vody sú vypnuté, protimrazová ochrana je aktivovaná	
→ Teplá voda		
→ Režim:	→ Manuálne → Teplota teplej vody	
	Neprerušované udržiavanie teploty teplej vody	
	→ Časovo riad.	→ Týždenný plánovač teplej vody
		→ Teplota teplej vody: °C
	→ Týždenný plánovač cirkulácie	

MENU → REGULÁCIA	
→ Režim:	<p>Týždenný plánovač teplej vody: na deň je možné nastaviť až 3 časové okná</p> <p>Teplota teplej vody: °C: platí počas časových okien</p> <p>Mimo časových okien je prevádzka teplej vody vypnutá</p> <p>Týždenný plánovač cirkulácie: na deň je možné nastaviť až 3 časové okná</p> <p>Počas časových okien čerpá cirkulačné čerpadlo teplú vodu k miestam odberu</p> <p>Mimo časových okien je cirkulačné čerpadlo vypnuté</p>
	→ Vyp
	Prevádzka teplej vody je vypnutá
→ Teplá voda rýchlo	Jednorazové nahriatie vody v zásobníku
→ Nárazové vetranie	Vykurovacia prevádzka je vypnutá na 30 minút.
→ Asistent čas. programov	<p>Programovanie želanej teploty pre pondelok – piatok a sobotu – nedeľu; programovanie platí pre časovo ovládané funkcie Kúrenie, Teplá voda a cirkuláciu.</p> <p>Prepíše týždenné plánovače pre funkcie Kúrenie, Teplá voda a cirkuláciu.</p>
→ Systém VYP	Systém je vypnutý. Protimrazová ochrana ostáva aktivovaná.

2.10.2 Položka menu INFORMÁCIA

MENU → INFORMÁCIA	
→ Aktuálne teploty	
	→ Zóna
	→ Teplota teplej vody
→ Tlak vody: bar	
→ Stav horáka:	
→ Ovládacie prvky	Vysvetlenie ovládacích prvkov
→ Predstavenie menu	Vysvetlenie štruktúry menu
→ Kontakt na serv. pracovníka	
→ Sériové číslo	

2.10.3 Položka menu NASTAVENIA

MENU → NASTAVENIA	
	→ Úroveň pre serv. pracovníkov
→ Zadať prístupový kód	Prístup k úrovni pre servisných pracovníkov, výrobné nastavenie: 00
→ Kontakt na serv. pracovníka	Zaznamenanie kontaktných údajov
→ Dátum údržby:	Zaznamenať časovo najbližší dátum údržby pripojeného komponentu, napríklad zdroja tepla
→ História chýb	Chyby sú uvedené v zozname so zoradením podľa času

2 Opis výrobku

MENU → NASTAVENIA	
→ Konfigurácia systému	Funkcie (→ položka menu Konfigurácia systému)
→ Sušenie betónu	Funkciu Profil sušenia betónu pre čerstvo položený poter aktivujte podľa stavebných predpisov. Regulátor systému reguluje teplotu na výstupe nezávisle od vonkajšej teploty. Nastavenie sušenia poteru (→ položka menu Konfigurácia systému)
→ Zmena kódu	
→ Jazyk, čas, displej	
→ Jazyk:	
→ Dátum:	Po odpojení prúdu zostane dátum zachovaný počas cca 30 minút.
→ Čas:	Po odpojení prúdu zostane čas zachovaný cca 30 minút.
→ Jas displeja:	
→ Letný čas:	→ Automaticky
	→ Manuálne
Zmena sa vykoná:	
<ul style="list-style-type: none"> – počas posledného víkendu v marci o 2:00 hod. (letný čas) – počas posledného víkendu v októbri o 3:00 hod. (zimný čas) 	
→ Vyrovnanie	
→ Priestorová teplota: K	Vyrovnanie teplotného rozdielu medzi hodnotou nameranou v regulátore systému a hodnotou referenčného teplomera v obytnom priestore.
→ Vonkajšia teplota: K	Vyrovnanie teplotného rozdielu medzi hodnotou nameranou v snímači vonkajšej teploty a hodnotou referenčného teplomera na voľnom priestranstve.
→ Výrobné nastavenia	Regulátor systému vráti všetky nastavenia na výrobné nastavenie a vyvolá asistenta inštalácie. Asistenta inštalácie smie vyvolať len odborný pracovník.



2.10.4 Položka menu pre konfiguráciu systému/zariadenia

MENU → NASTAVENIA → Úroveň pre serv. pracovníkov → Konfigurácia systému			
→ Systém			
→ Tlak vody: bar			
→ Komponenty eBUS	Zoznam komponentov eBUS a verzia ich softvéru		
→ Adapt. vykur. krivka:	Automatické presné nastavovanie vykurovacej krivky. Predpoklad: <ul style="list-style-type: none"> – Vhodná vykurovacia krivka pre danú budovu je nastavená vo funkcii Vykurovacia krivka. – Systémovému regulátoru alebo diaľkovému riadeniu je priradená správna zóna vo funkcii Priradenie zón. – Vo funkcii Pripoj. priestor. tepl.: je vybrané Rozšírené. 		
→ Regulácia:	<table border="1" style="width: 100%;"> <tr> <td style="width: 30%;">Riad. pr. tepl.</td> <td>Regulácia sa realizuje prostredníctvom priestorovej teploty.</td> </tr> </table>	Riad. pr. tepl.	Regulácia sa realizuje prostredníctvom priestorovej teploty.
Riad. pr. tepl.	Regulácia sa realizuje prostredníctvom priestorovej teploty.		

MENU → NASTAVENIA → Úroveň pre serv. pracovníkov → Konfigurácia systému		
→ Regulácia:	Riad.pov.pod.	Regulácia sa realizuje prostredníctvom vonkajšej teploty, hneď ako sa pripojí snímač vonkajšej teploty.
→ Zdroj tepla 1		
→ Stav:		
→ Aktuálna teplota na výstupe: °C		
→ Okruh 1		
→ Stav:		
→ Požad. teplota na výstupe: °C		
→ Hranica vypnutia VT: °C		Zadať hornú hranicu pre vonkajšiu teplotu. Keď vonkajšia teplota stúpa nad nastavenú hodnotu, regulátor systému deaktivuje vykurovaciu prevádzku.
→ Vykurovací krivka:		Vykurovací krivka (→ kapitola s opisom výrobku) je závislosť teploty na výstupe od vonkajšej teploty, platná pre želanú teplotu (požadovanú priestorovú teplotu).
→ Min. požad. tepl. na výstupe: °C		Zadať dolnú hranicu pre požadovanú teplotu na výstupe. Regulátor systému porovnáva nastavenú hodnotu s vypočítanou požadovanou teplotou na výstupe a reguluje ju na väčšiu hodnotu.
→ Max. požad. tepl. na výstupe: °C		Zadať hornú hranicu pre požadovanú teplotu na výstupe. Regulátor systému porovnáva nastavenú hodnotu s vypočítanou požadovanou teplotou na výstupe a reguluje ju na menšiu hodnotu.
→ Režim zníženia:		
	→ Eco	<p>Funkcia vykurovania je vypnutá a je aktivovaná funkcia protimrazovej ochrany.</p> <p>Pri vonkajších teplotách, ktoré sú dlhšie ako 4 hodiny nižšie ako 4 °C, zapne regulátor systému zdroj tepla a nastaví na Znížená teplota: °C. Pri vonkajšej teplote nad 4 °C vypne regulátor systému zdroj tepla. Monitorovanie vonkajšej teploty zostane aktívne.</p> <p>Správanie sa vykurovacieho okruhu mimo časových okien. Predpoklad:</p> <ul style="list-style-type: none"> – Vo funkcii Kúrenie → Režim: je aktivované Časovo riad. – Vo funkcii Pripoj. priestor. tepl.: je aktivované Aktívne alebo Neaktívne. <p>Keď je Rozšírené aktivovaný v Pripoj. priestor. tepl., potom regulátor systému reguluje nezávisle od vonkajšej teploty na požadovanú priestorovú teplotu 5 °C.</p>
	→ Normálny	<p>Funkcia vykurovania je zapnutá. Regulátor systému reguluje na Znížená teplota: °C.</p> <p>Predpoklad: vo funkcii Kúrenie → Režim: je Časovo riad. aktivovaný.</p>
Správanie je možné nastaviť pre každý vykurovací okruh oddelene.		
→ Pripoj. priestor. tepl.:		
		→ Neaktívne

2 Opis výrobku

MENU → NASTAVENIA → Úroveň pre serv. pracovníkov → Konfigurácia systému		
	→ Aktívne	Prispôsobenie teploty na výstupe v závislosti od aktuálnej priestorovej teploty.
	→ Rozšírené	Prispôsobenie teploty na výstupe v závislosti od aktuálnej priestorovej teploty. Regulátor systému dodatočne aktivuje/deaktivuje zónu. <ul style="list-style-type: none"> – Zóna sa deaktivuje: aktuálna priestorová teplota > nastavená priestorová teplota + 2/16 K – Zóna sa aktivuje: aktuálna priestorová teplota < nastavená priestorová teplota – 3/16 K
<p>Zabudovaný snímač teploty meria aktuálnu priestorovú teplotu. Regulátor systému vypočíta novú požadovanú priestorovú teplotu, ktorá sa priberie na prispôsobenie teploty na výstupe.</p> <ul style="list-style-type: none"> – Rozdiel = nastavená požadovaná priestorová teplota – aktuálna priestorová teplota – Nová požadovaná priestorová teplota = nastavená požadovaná priestorová teplota + rozdiel <p>Predpoklad: systémový regulátor alebo diaľkové riadenie je vo funkcii Priradenie zón: priradené zóne, v ktorej je nainštalovaný systémový regulátor alebo diaľkové riadenie.</p> <p>Funkcia Pripoj. priestor. tepl.: nemá žiadny účinok, keď je Žiadne prir. aktivované vo funkcii Priradenie zón.</p>		
→ Druh regulácie:	2-bod.	Zodpovedá regulácii zap./vyp.
	Analog.	Zodpovedá modulačnej regulácii
→ Zóna		
→ Zóna aktivovaná:	Deaktivovanie nepotrebných zón. Všetky dostupné zóny sa zobrazujú na displeji.	
→ Priradenie zón:	Priradiť systémový regulátor alebo diaľkové riadenie vybranej zóne. Systémový regulátor alebo diaľkové riadenie musí byť nainštalované vo vybranej zóne. Regulácia dodatočne využíva snímač priestorovej teploty priradeného zariadenia. Diaľkové riadenia používa všetky hodnoty priradenej zóny. Ak ste regulátor systému, resp. diaľkové ovládanie nepriradili žiadnej zóne, potom je funkcia Pripoj. priestor. tepl. : neúčinná.	
→ Stav pásm. ventilu:		
→ Teplá voda		
→ Zásobník:	Pri dostupnom zásobníku teplej vody sa musí zvoliť nastavenie Aktívne .	
→ Požad. teplota na výstupe: °C		
→ Cirkulačné čerpadlo:		
→ Ochr. pr. legion. deň:	Stanovenie, v ktorých dňoch sa má realizovať ochrana proti legionelám. V týchto dňoch sa zvýši teplota vody nad 60 °C. Cirkulačné čerpadlo sa zapne. Funkcia končí najneskôr po 120 minútach. Pri aktivovanej funkcii Neprítomnosť sa nerealizuje ochrana proti legionelám. Hneď ako je dokončená funkcia Neprítomnosť , realizuje sa ochrana proti legionelám.	
→ Ochr. pr. legion. čas:	Stanovenie, v akom čase sa má realizovať ochrana proti legionelám.	

MENU → NASTAVENIA → Úroveň pre serv. pracovníkov → Konfigurácia systému	
→ Hysteréza ohrevu zásobníka: K	Plnenie (ohrev) zásobníka sa spustí hneď ako bude teplota zásobníka < želaná teplota – hodnota hysterézy.
→ Posun ohrevu zásobníka: K	Želaná teplota + posun (offset) = teplota na výstupe pre zásobník teplej vody.
→ Max. doba ohrevu zásobn.:	Nastavenie maximálneho času, s ktorým sa bude zásobník teplej vody neprerušovane plniť (zohrievať). Keď sa dosiahne maximálny čas alebo požadovaná teplota, regulátor systému povolí funkciu vykurovania. Nastavenie Vyp znamená: žiadne obmedzenie času plnenia (ohrevu) zásobníka.
→ Doba blokov. ohrevu zás.: min	Nastavenie časového úseku, v ktorom sa plnenie (ohrev) zásobníka zablokuje, po uplynutí max. času na plnenie (ohrev) zásobníka. V zablokovanom čase povolí regulátor systému funkciu vykurovania.
→ Paralelný ohrev zásobníka:	Počas plnenia (ohrevu) zásobníka teplej vody sa paralelne vyhrieva okruh zmiešavača. Nemiešaný vykurovací okruh sa vždy vypne pri ohreve zásobníka.
→ Profil sušenia betónu	Nastavenie požadovanej teploty na výstupe za deň, zodpovedajúco podľa stavebných predpisov

3 -- Elektrická inštalácia, montáž

3 -- Elektrická inštalácia, montáž

Elektrickú inštaláciu smie vykonávať iba autorizovaný odborník na elektrické zariadenia.

Vykurovací systém musí byť mimo prevádzky skôr, než sa na ňom budú vykonávať práce.

3.1 Výber vedení

- ▶ Na vedenia sieťového napätia nepoužívajte ohybné vedenia.
- ▶ Na vedenia sieťového napätia používajte opláštené vedenia (napr. NYM 3×1,5).

Prierez vedenia

Vedenie eBus (malé napätie)	$\geq 0,75 \text{ mm}^2$
Vedenie snímača (nízke napätie)	$\geq 0,75 \text{ mm}^2$

Dĺžka vedenia

Vedenia snímačov	$\leq 50 \text{ m}$
Vedenia zberníc	$\leq 125 \text{ m}$



3.2 Montáž regulátora systému

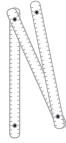

Ø6

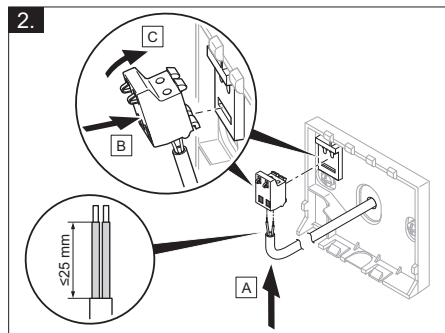
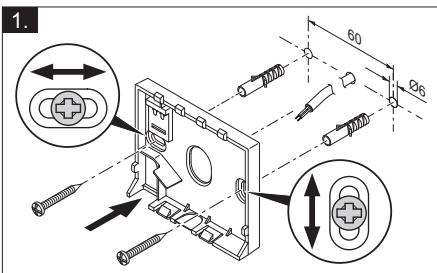
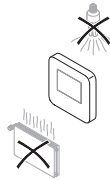
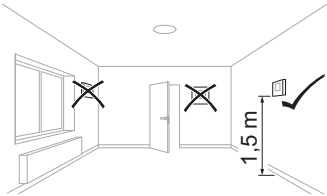
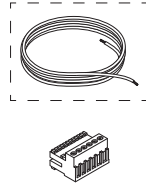
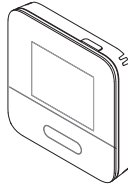
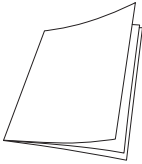

3 -- Elektrická inštalácia, montáž

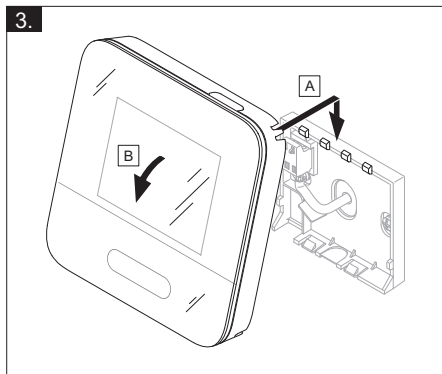



4 -- Uvedenie do prevádzky⁴

4 -- Uvedenie do prevádzky



4.1 Predpoklady na uvedenie do prevádzky

- Montáž a elektrická inštalácia regulátora systému a snímača vonkajšej teploty je dokončená.
- Uvedenie všetkých systémových komponentov (okrem regulátora systému) do prevádzky je ukončené.

4.2 Prebehnutie asistenta inštalácie

V asistentovi inštalácie sa nachádzate pri dopyte pre **Jazyk**:

Asistent inštalácie regulátora systému vás prevedie zoznamom funkcií. Pri každej funkcii si vyberte hodnotu nastavenia, ktorá sa hodí pre nainštalovaný vykurovací systém.

4.2.1 Ukončenie asistenta inštalácie

Po prechode asistentom inštalácie sa na displeji zobrazí: **Zvoľte nasledujúci krok**.

Konfigurácia systému: asistent inštalácie prepne do konfigurácie systému úroveň pre servisných pracovníkov, v ktorej môžete ďalej optimalizovať vykurovací systém.

Štart systému: asistent inštalácie prepne do základného zobrazenia a vykurovací systém pracuje s nastavenými hodnotami.

4.3 Neskoršia zmena nastavení

Všetky nastavenia, ktoré ste vykonali prostredníctvom asistentov inštalácie, môžete neskôr zmeniť prostredníctvom úrovne obsluhy alebo úrovne pre servisných pracovníkov.

5 Chybové hlásenia a hlásenia údržby

5.1 Chybové hlásenie

Na displeji sa zobrazí  s textom hlásenia o chybe.

Hlásenia o chybe nájdete v časti: **MENU** → **NASTAVENIA** → **Úroveň pre serv. pracovníkov** → **História chýb**

Odstránenie chýb (→ príloha)

5.2 Hlásenie údržby



Na displeji sa zobrazí  s textom hlásenia týkajúceho sa údržby.

Hlásenie týkajúce sa údržby (→ príloha)

6 Informácia o výrobku

6.1 Dodržiavanie súvisiacich platných podkladov a ich uchovávanie

- ▶ Dodržiavajte všetky návody určené pre vás, ktoré sú priložené ku komponentom systému.
- ▶ Ako prevádzkovateľ si odložte tento návod, ako aj všetky súvisiace platné podklady na ďalšie použitie.

6.2 Platnosť návodu

Tento návod platí výlučne pre:

- 0020261000

6.3 Typový štítok

Typový štítok sa nachádza na zadnej strane výrobku.

Údaj na typovom štítku	Význam
Sériové číslo	Na identifikáciu; 7. až 16. číslica = číslo produktu daného výrobku
MiSet	Označenie výrobku

6 Informácia o výrobku

Údaj na typovom štítku	Význam
V	Menovité napätie
mA	Menovitý prúd
	Prečítajte si návod

- ▶ Výrobok namiesto toho odovzdajte na zbernom mieste pre staré elektrické alebo elektronické prístroje a zariadenia.



----- Obal -----

6.4 Sériové číslo

Sériové čísla môžete vyvolať v časti **MENU** → **INFORMÁCIA** → **Sériové číslo**. 10-mieste číslo výrobku sa nachádza v druhom riadku.

6.5 Označenie CE



S označením CE sa dokumentuje, že výrobky podľa vyhlásenie o zhode spĺňajú základné požiadavky nasledujúcich smerníc.

Vyhlásenie o zhode si môžete prezrieť u výrobcu.

6.6 Záruka a zákaznícky servis

6.6.1 Záruka

Informácie o záruke od výrobcu nájdete v časti Country specifics.

6.6.2 Zákaznícky servis

Kontaktné údaje nášho zákazníckeho servisu nájdete na zadnej strane alebo na našej internetovej stránke.

6.7 Recyklácia a likvidácia

- ▶ Likvidáciu obalu prenechajte, prosím, servisnému pracovníkovi, ktorý zariadenie inštaloval.



■ Ak je výrobok označený týmto symbolom:

- ▶ Výrobok v tomto prípade nelikvidujte prostredníctvom domového odpadu.

6.8 Údaje o výrobku podľa nariadenia EÚ č. 811/2013, 812/2013

Efektívnosť vykurovania priestoru podmienená ročným obdobím obsahuje pri zariadeniach s integrovanými regulátormi riadenými v závislosti od vonkajšej teploty vrátane aktivovateľnej funkcie priestorového termostatu vždy korekčný faktor technologickej triedy regulátora VI. Odchýlka efektívnosti vykurovania priestoru podmienená ročným obdobím je pri deaktivácii tejto funkcie možná.

Trieda regulátora teploty	VI
Príspevok k energetickej efektívnosti podmienenej ročným obdobím η_s	4,0 %

6.9 Technické údaje – systémový regulátor

Menovité napätie	9 ... 24 V ---
Menovité nárazové napätie	330 V
Stupeň znečistenia	2
Menovitý prúd	< 50 mA
Prierez prípojných vedení	0,75 ... 1,5 mm ²
Krytie	IP 20
Trieda ochrany	III
Teplota pre Brinellovu skúšku tvrdosti	75 °C
Max. prípustná teplota okolia	0 ... 60 °C
Akt. vlh. priest. vzd.	35 ... 95 %
Spôsob činnosti	Typ 1







Informácia o výrobku 6

Výška	122 mm
Šírka	122 mm
Hĺbka	26 mm

Príloha

A Odstraňovanie porúch, hlásenie týkajúce sa údržby

A.1 Odstránenie porúch

Porucha	Možná príčina	Opatrenie
Displej ostane tmavý	Softvérová chyba	<ol style="list-style-type: none"> 1. Na vynútenie nového spustenia stlačte tlačidlo hore vpravo na systémovom regulátore, na dlhšie ako 5 sekúnd. 2. Sieťový vypínač na všetkých zdrojoch tepla vypnite na cca 1 minútu a potom ho opäť zapnite. 3. Ak hlásenie o chybe pretrváva, tak informujte odborného pracovníka.
Nie sú možné žiadne zmeny v zobrazení prostredníctvom ovládacích prvkov	Softvérová chyba	<ol style="list-style-type: none"> 1. Na vynútenie nového spustenia stlačte tlačidlo hore vpravo na systémovom regulátore, na dlhšie ako 5 sekúnd. 2. Sieťový vypínač na všetkých zdrojoch tepla vypnite na cca 1 minútu a potom ho opäť zapnite. 3. Ak hlásenie o chybe pretrváva, tak informujte odborného pracovníka.
Zobrazenie: Blokovanie tlačidiel aktivované , nie je možná žiadna zmena nastavení a hodnôt	Blokovanie tlačidiel je aktívne	<p>► Na deaktivovanie zablokovania tlačidiel stlačte tlačidlo hore vpravo na systémovom regulátore, na cca 1 sekundu.</p>
Zobrazenie: F. Chyba vykurovacieho zariadenia , na displeji sa zobrazí konkrétny kód chyby, napríklad F.33 s konkrétnym vykurovacím zariadením	Chyba vykurovacieho zariadenia	<ol style="list-style-type: none"> 1. Zbavte vykurovacie zariadenie poruchy tým, že vyberiete najskôr voľbu Reset a potom možnosť Áno. 2. Ak hlásenie o chybe pretrváva, tak informujte odborného pracovníka.
Zobrazenie: nerozumiete nastavenému jazyku	Nastavený nesprávny jazyk	<ol style="list-style-type: none"> 1. Stlačte 2x . 2. Vyberte poslednú položku menu ( NASTAVENIA) a potvrdte ju pomocou . 3. Medzi  NASTAVENIAMI vyberte druhú položku menu a potvrdte ju pomocou . 4. Vyberte si jazyk, ktorému rozumiete a potvrdte pomocou .

A.2 Hlásenia údržby

#	Hlásenie	Opis	Údržbová práca	Interval	
1	Nedostatok vody: nasledujte údaje v zdroji tepla.	Vo vykurovacom systéme je príliš nízky tlak vody.	Plnenie vodou si vyhľadajte v návode na obsluhu príslušného zdroja tepla.	Pozri návod na obsluhu zdroja tepla	

B -- Odstraňovanie porúch, chýb, hlásenie týkajúce sa údržby

B.1 Odstránenie porúch

Porucha	Možná príčina	Opatrenie
Displej ostane tmavý	Softvérová chyba	<ol style="list-style-type: none"> 1. Na vynútenie nového spustenia stlačte tlačidlo hore vpravo na systémovom regulátore, na dlhšie ako 5 sekúnd. 2. Vypnite a opäť zapnite sieťový vypínač na zdroji tepla, ktorý napája systémový regulátor.
	žiadne napájanie elektrickým prúdom na zdroji tepla	▶ Opäť obnovte napájanie zdroja tepla elektrickým prúdom, ktoré napája regulátor systému.
	Výrobok je chybný	▶ Vymeňte výrobok.
Nie sú možné žiadne zmeny v zobrazení prostredníctvom ovládacích prvkov	Softvérová chyba	▶ Vypnite a opäť zapnite sieťový vypínač na zdroji tepla, ktorý napája regulátor systému.
	Výrobok je chybný	▶ Vymeňte výrobok.
Zdroj tepla vykuruje pri dosiahnutej priesotorovej teplote ďalej	Nesprávna hodnota vo funkcii Pripoj. priestor. tepl.: alebo Priradenie zón:	<ol style="list-style-type: none"> 1. Vo funkcii Pripoj. priestor. tepl.: nastavte hodnotu Aktívne alebo Rozšírené. 2. V zóne, v ktorej je nainštalovaný systémový regulátor, priradte vo funkcii Priradenie zón: adresu systémového regulátora.
Vykurovací systém ostáva v prevádzke teplej vody	Zdroj tepla nedokáže dosiahnuť max. požadovanú teplotu na výstupe	▶ Vo funkcii Max. požad. tepl. na výstupe: °C nastavte nižšiu hodnotu.
Nie je možný prechod do úrovne pre servisných pracovníkov	Kód pre úroveň servisných pracovníkov neznámy	▶ Obnovte výrobné nastavenie systémového regulátora. Všetky nastavené hodnoty sa stratia.

B.2 Odstránenie poruchy

Hlásenie	Možná príčina	Opatrenie
Signál snímača vonk. teploty neplatný	Poškodený/chybný snímač vonkajšej teploty	► Vymeňte snímač vonkajšej teploty.
Komunikácia zdroja tepla 1 prerušená	Kábel chybný	► Vymeňte kábel.
	Konektorové spojenie nesprávne	► Prekontrolujte konektorové spojenie.
Diaľkové riadenie 1 chýba	Chýbajúce diaľkové ovládanie	► Pripojte diaľkové ovládanie.
Signál snímača priestor. tepl. regulátora neplatný	Poškodený/chybný snímač priestorovej teploty	► Vymeňte regulátor.
Signál snímača priestor. tepl. diaľkov. ovládania 1 neplatný	Poškodený/chybný snímač priestorovej teploty	► Vymeňte diaľkové ovládanie.
Priradenie diaľkové riadenie 1 chýba	Priradenie diaľkového ovládania 1 k zóne chýba.	► Priradte diaľkovému ovládaniu správnu adresu vo funkcii Priradenie zón .
Aktivácia zóny chýba	Používaná zóna ešte nie je aktivovaná.	► Vo funkcii Zóna aktivovaná : vyberte hodnotu Áno .

B.3 Hlásenia údržby

#	Hlásenie	Opis	Údržbová práca	Interval	
1	Zdroj tepla 1 vyžaduje údržbu	Zdroj tepla čakajú činnosti údržby.	Údržbové práce si vyhľadajte v návode na obsluhu alebo inštaláciu príslušného zdroja tepla.	Pozri návod na obsluhu alebo inštaláciu zdroja tepla	
2	Nedostatok vody: nasledujte údaje v zdroji tepla.	Vo vykurovacom systéme je príliš nízky tlak vody.	Nedostatok vody: sledujte údaje v zdroji tepla	Pozri návod na obsluhu alebo inštaláciu zdroja tepla	
3	Údržba Obráťte sa na:	Dátum, kedy bude potrebné vykonať údržbu vykurovacieho systému.	Vykonajte potrebné údržbové práce.	Dátum zadaný v regulátore	

Zoznam hesiel

Č	
Číslo výrobku.....	60
D	
Displej.....	48
F	
Funkcie obsluhy a zobrazenia.....	50
K	
Kvalifikácia	45
L	
Likvidácia.....	60
M	
Mráz	46
N	
Nastavenie vykurovacej krivky	48
O	
Odčítanie čísla produktu.....	60
Odčítanie sériového čísla	60
Ovládacie prvky	48
Označenie CE	60
P	
Podklady.....	59
Porucha	59
Použitie podľa určenia	45
Prebehnutie asistenta inštalácie.....	59
Predpisy	46
Predpoklady na uvedenie vykurovacieho systému do prevádzky.....	59
Predpoklady, uvedenie do prevádzky ...	59
R	
Recyklácia	60
S	
Sériové číslo.....	60
Servisný pracovník	45
Ú	
Údržba.....	59
V	
Vedenia, maximálna dĺžka	56
Vedenia, minimálny prierez	56
Vedenia, výber	56
Z	
Zabránenie chybných funkcií.....	48

1 CZ, Czech Republic

Country specifics

1 CZ, Czech Republic

– Czech Republic –

1.1 Záruka

Informace o záruce výrobce obdržíte na kontaktní adrese na zadní straně.

1.2 Zákaznické služby

Kontaktní údaje pro naše zákaznické služby obdržíte na adrese na zadní straně nebo na www.protherm.cz.

2 LT, Lithuania

– Lithuania –

2.1 Garantija

Informacijos apie gamintojo garantiją galite gauti rasite puslapyje nurodytu kontaktiniu adresu.

2.2 Klientų aptarnavimas

Mūsų klientų aptarnavimo tarnybos kontaktinius duomenis rasite galiniame puslapyje nurodytu adresu arba puslapyje www.protherm.eu.

3 SK, Slovaška

– Slovakia –

3.1 Záruka

Na informácie týkajúce sa záruky výrobcu sa spýtajte na kontaktnej adrese uvedenej na zadnej strane.

3.2 Servisná služba zákazníkom

Služby zákazníkom sú poskytované po celom Slovensku. Zoznam servisných partnerov je uvedený na internetovej stránke www.protherm.sk.

Publisher/manufacturer**Protherm Production s.r.o.**

Jurkovičova 45 – Skalica – 90901
Tel. 034 6966101 – Fax 034 6966111
Zákaznícka linka 034 6966166
www.protherm.sk



0020288231_00

0020288231_00 – 12.12.2019

Supplier**Vaillant Group Czech s.r.o.**

Chrášťany 188 – 25219 Praha – západ
Tel. 257 090811 – Fax 257 950917
protherm@protherm.cz – www.protherm.cz

Vaillant Group International GmbH

Berghauser Strasse 40 – 42859 Remscheid
Tel. +492191 18 0
www.protherm.eu

Vaillant Group Slovakia, s.r.o.

Pplk. Pl'ušťa 45 – Skalica – 909 01
Tel +42134 6966 101 – Fax +42134 6966 111
Zákaznícka linka +42134 6966 166
www.protherm.sk